

**INSTRUKCJA INSTALACJI I**  
**KORZYSTANIE Z BEZPIECZNYCH**  
**BASENÓW SCHODÓW**

## **Przeczytaj poniższe instrukcje przed zainstalowaniem schodów**

- Przeczytaj uważnie instrukcję instalacji.
- Schody muszą być montowane i demontowane przez osobę dorosłą.
- Wyznacz miejsce wejście i wyjście z basenu.
- Aby schody były stabilne, muszą stać na twardej i równej powierzchni.
- Ze schodów nie może korzystać jednocześnie więcej niż jedna osoba.

### **POJEMNOŚĆ SPOTKANIA WYNOSI 100 KG.**

- Podczas wchodzenia i schodzenia po schodach zawsze kieruj się do nich twarzą, nie chwiaj się ani nie kiwaj.
- Nigdy nie skacz bezpośrednio ze schodów ani nie wskakuj do basenu.
- Nigdy nie pływaj pod schodami ani w przestrzeni między nimi a ścianą basenu. Może utonąć.
- Zdejmowana część stopni uniemożliwia dzieciom dostęp do basenu bez obecności dorosłych.

### **Nigdy nie pozostawiaj zdejmowanej części poza zasięgiem dzieci.**

- Przenosząc dzieci w basenie, upewnij się, że dzieci są stale monitorowane przez kompetentną osobę dorosłą.
- Sprawdź wszystkie jego części przed każdym użyciem stopni.
- Nie używaj uszkodzonych lub luźnych stopni.
- Jeśli nie korzystasz ze schodów, usuń je całkowicie z basenu.
- Nie należy używać schodów do celów innych niż te, do których są przeznaczone, tj. do wchodzenia i wychodzenia z basenu naziemnego.
- Wchodzenie i schodzenie osób o ograniczonej sprawności ruchowej oraz małych dzieci jest dozwolone wyłącznie w towarzystwie (pomocy) osób posiadających kwalifikacje fizyczne i umysłowe.

### **NIEPRZESTRZEGANIE TYCH INSTRUKCJI MOŻE SPOWODOWAĆ POWAŻNE OBRAŻENIA CIAŁA LUB W TRAKCIE.**

# MONTAŻ

## KROK 1: ZAMONTUJ DOLNE KOLANKI Z PLASTIKU NA TYLNYCH STOPACH

Wsuń dolne łokcie (5) na właściwy koniec (zgodnie z otworami) w rurach tylnych nóg (1). Zabezpiecz odpowiednimi śrubami i nakrętkami. (rys. 1)

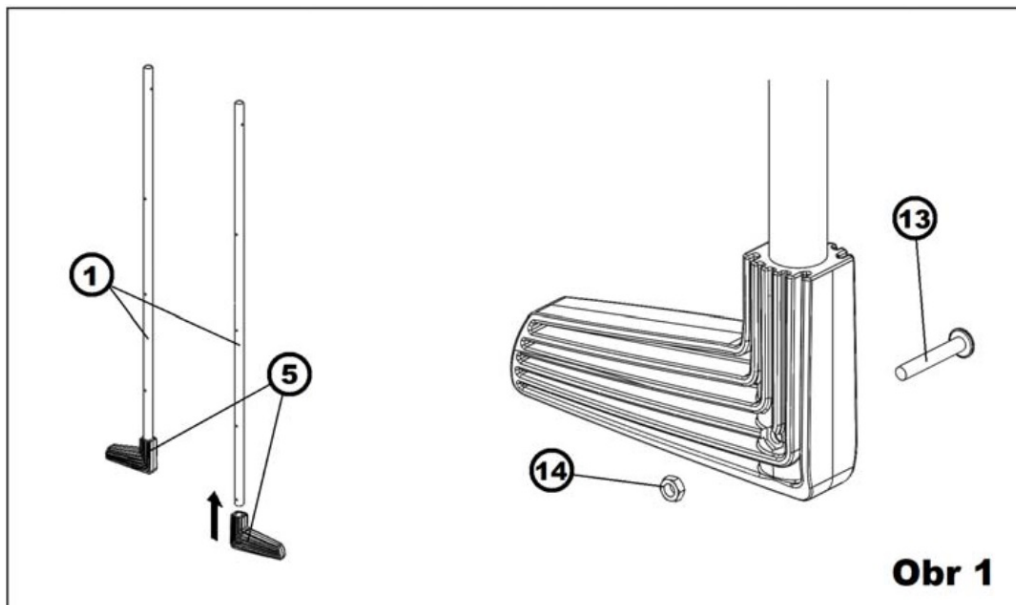

*Uwaga: Wgłębienia wokół otworów i ich orientacja nie mają wpływu na montaż nóżek.*

## KROK 2: DOPASUJ PLASTIKOWE UCHWYTY RAZEM Z UCHWYTAMI BEZPIECZEŃSTWA NA NÓŻKACH

Wsuń plastikowe wsporniki zabezpieczające (8), a następnie plastikowe zagięcia (4) na górne końce rur nóg podporowych (2). Zabezpiecz elementy odpowiednimi śrubami i nakrętkami (10, 13, 14). (Rys. 2) Dokręcaj śrubę powoli i płynnie, gdy tylko zobaczysz, że nakrętka próbuje się obrócić, poluzuj trochę śrubę i ostrożnie dokręć.

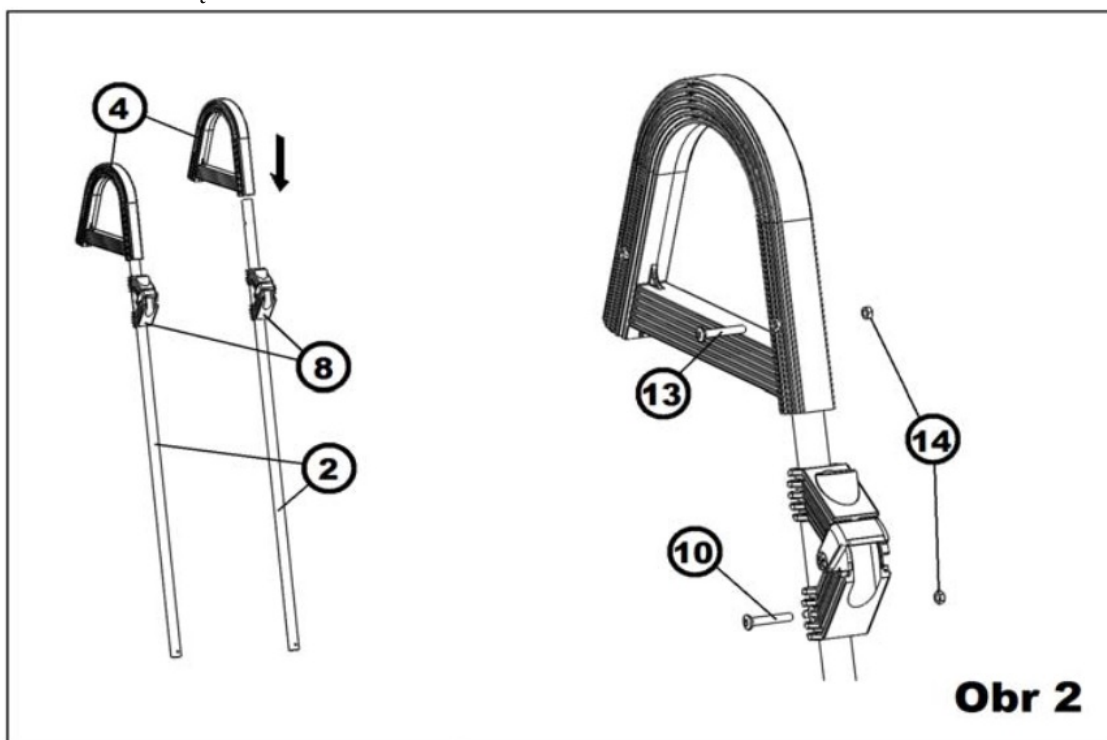

### KROK 3: PRZESUŃ PLASTIKOWE SCENY NA TYŁ I ZDEJMOWANĄ CZĘŚĆ

Naciśnij wszystkie plastikowe stopnie (7) na obu parach nóg, upewniając się, że zachowana jest ta sama orientacja wszystkich stopni. Kiedy ustawić zdejmowane nóżki (3) do góry za pomocą zatyczek rurowych. Przesuń stopień tak, aby otwory na śruby były wyrównane z otworami w nogach (rys. 3a). Włóż nakrętkę (14) (rys. 3b) w rowek na dole stopnia i przykręć stopień (11) do stopnia (rys. 3c).

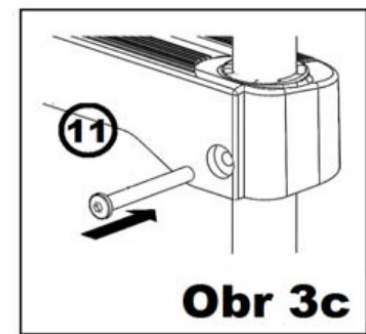
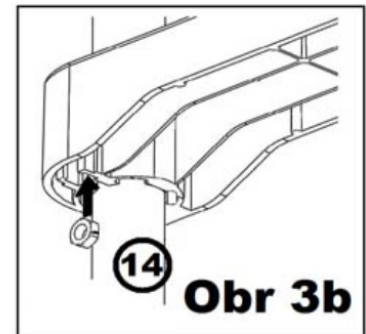
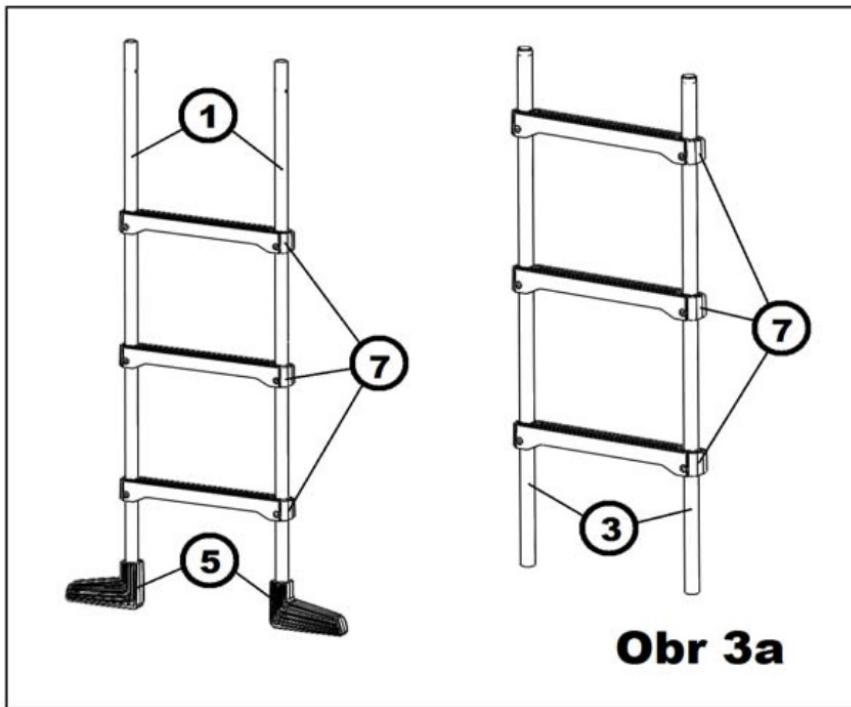

### KROK 4: ZAKOŃCZENIE SPOTKANIA

Umieścić nogi podporowe z zamontowanymi łukami z plastiku i wspornikami górnymi na zmontowanej tylnej części stopnia, zabezpieczyć odpowiednimi śrubami (13) z nakrętkami (14). (rys. 4) Następnie nasunąć od dołu dolne wsporniki antypoślizgowe (9) na nogi podporowe i włożyć rurę rozpórki (6). Zabezpiecz wsporniki rozpórek odpowiednie śruby (12). (Rys. 5) Dokręć dolne uchwyty dopiero po zmontowaniu wszystkich stopni, łącznie z częścią zdejmowaną.

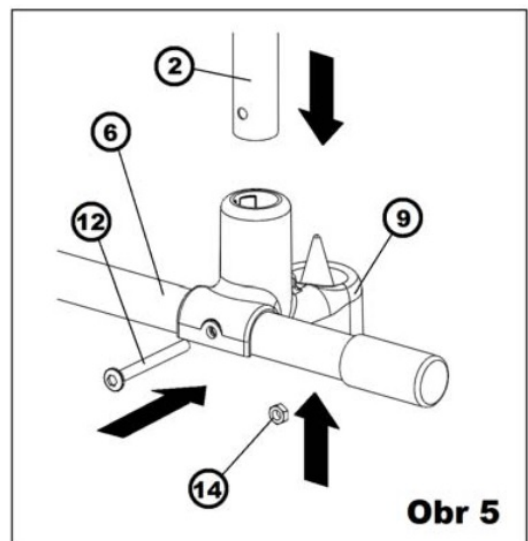
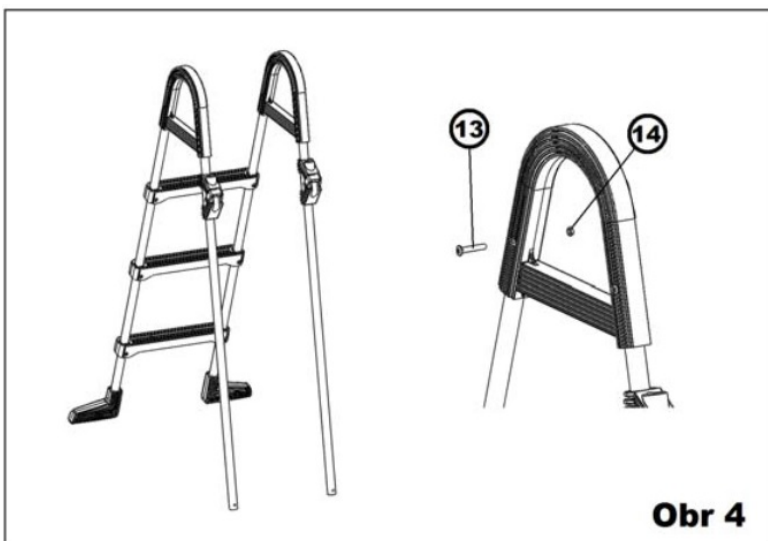

## KROK 5: NAKLEJKA BEZPIECZEŃSTWA KLEJU

Umieść naklejkę z przodu górnego stopnia zdejmowanego stopnia, aby była widoczna podczas wchodzenia do basenu (rys. 8).

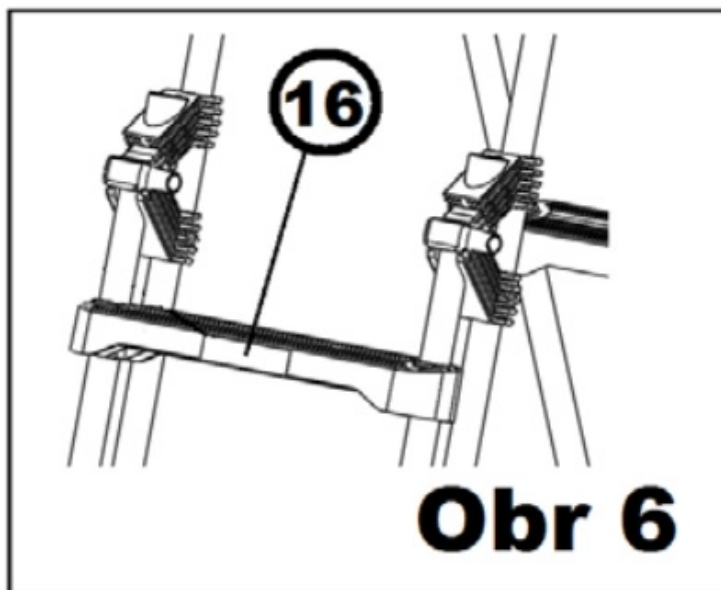

*UWAGA: Śruby muszą być dobrze dokręcone, ale nie dokręcaj zbyt mocno; części stopni mogą zostać uszkodzone przez nadmierne dokręcenie śrub. Dokręć śrubę powoli i płynnie, gdy tylko zobaczysz, że nakrętka próbuje się obrócić, poluzuj trochę śrubę i ostrożnie dokręć.*

**Kroki są teraz gotowe do użycia.**

## POSŁUGIWAĆ SIĘ

Schody są przeznaczone do wchodzenia i wychodzenia z basenów naziemnych.

Używaj stopni tylko wtedy, gdy są równe i na twardej powierzchni.

Przy pierwszym wdrażaniu zdejmowanej części stopni włożyć ich dolną część w dolny uchwyt, a następnie włożyć do górnego uchwytu (rys. 7) i zabezpieczyć zamkiem (rys. 8). W przypadku strzelania postępuj w odwrotny sposób.

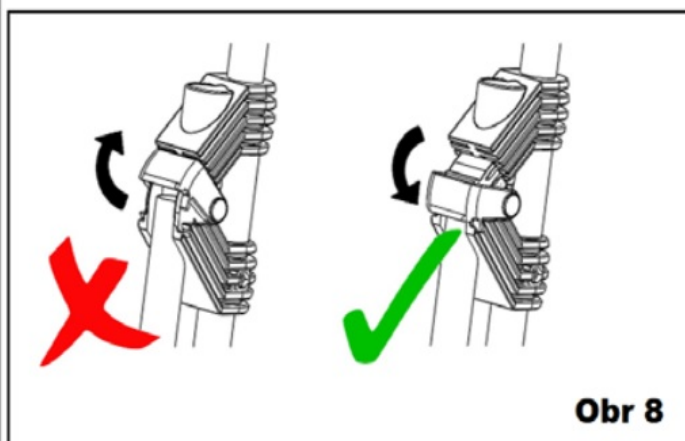

**Nie zostawiaj niepotrzebnie schodów w basenie.**

**Używaj ich tylko przez czas potrzebny na kąpiel.**

**Nigdy ich nie zostawiaj w zasięgu dzieci.**

**Regularnie sprawdzaj dokręcenie połączeń śrubowych i bezpieczny stan stopni.**

*UWAGA: Stopnie nie są wykonane z materiału nierdzewnego i mogą powodować korozję z powodu chemikaliów.*

*Dlatego od czasu do czasu należy je sprawdzać i w przypadku zauważenia śladów korozji nałożyć odpowiednią powłokę (zalecana jest powłoka antykorozyjna na metal - stosowany odcień RAL 9016).*

## **GWARANCJA NIE OBEJMUJE MOŻLIWEJ KOROZJI RUR STALOWYCH! .**

Jeśli użyjesz chemii tlenu do chemicznej konserwacji wody, korozja stopni przyspiesza.

W takim przypadku konieczne jest pokrycie części stopni, które będą miały kontakt z wodą basenową, dodatkową odpowiednią powłoką.

Przed przechowywaniem stopnia należy go wyczyścić, wysuszyć i w razie potrzeby naprawić ewentualne uszkodzenia.

**Trzymać poza zasięgiem dzieci.**

## **ZNACZENIE UŻYWANYCH SYMBOLI**



**Żadnego skakania do wody na głowę.**



**Zeskakiwanie po schodach może spowodować poważne obrażenia lub utonięcie.**

# LISTA CZĘŚCI

NUMER	NAZWA ODCINKA	0,90m	1,07m
1	Tylna stopa	2	2
2	Noga wspierająca	2	2
3	Zdejmowana noga	2	2
4	Plastikowy łuk	2	2
5	Noga kolanowa	2	2
6	Rozpórka poprzeczna	1	1
7	Stopień	6	6
8	Górny uchwyt z bezpiecznikiem	2	2
9	Dolny uchwyt	2	2
10	Śruba M6x40	2	2
11	Śruba M6x50	12	12
12	Śruba M6x65	2	2
13	Śruba M6x35	6	6
14	Nakrętka M6	22	22
15	Klucz imbusowy 4	1	1
16	Naklejka zabezpieczająca	1	1

