

water**man**

---

**Pompa do basenu**

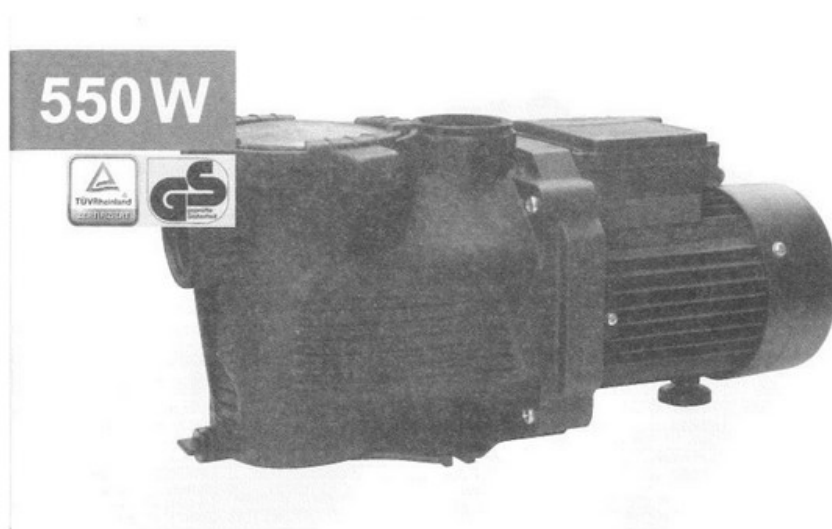

**instrukcja obsługi**

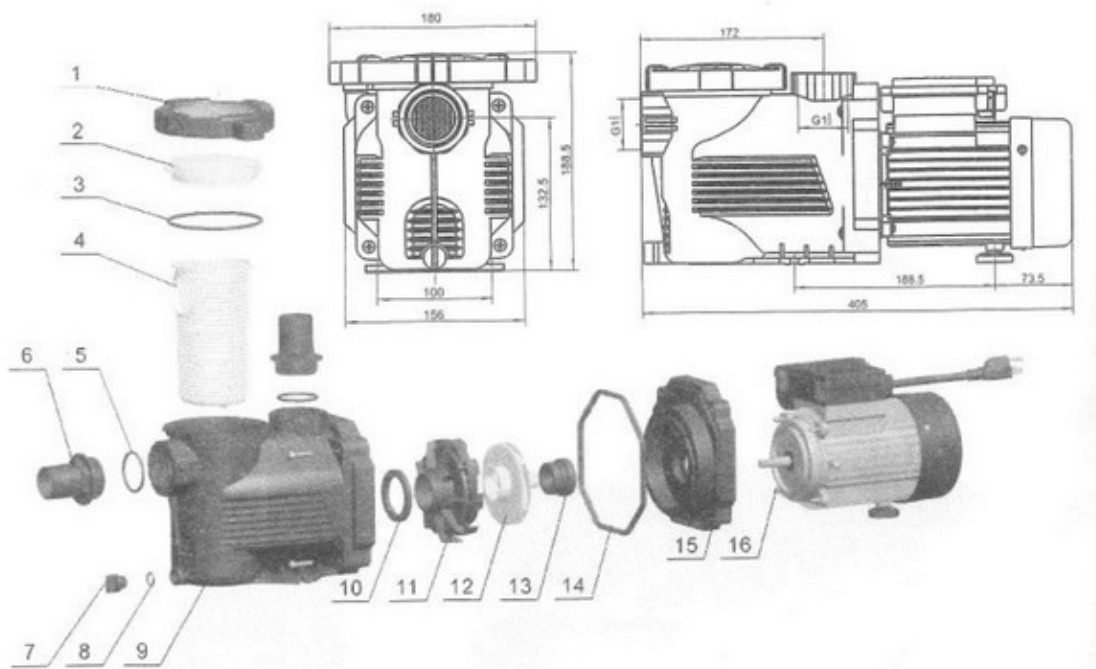

Opisy	
1	Nakrętka pokrywy pompy
2	Ośłona pompy
3	Pierścień uszczelniający typu O
4	Filtr
5	Pierścień uszczelniający typu O
6	Podłączenie wylotu wody
7	Śruba spustowa
8	Pierścień uszczelniający typu O
9	Korpus pompy
10	Pierścień dyfuzora
11	Dyfuzor
12	Wirnik
13	Kontroluj wyciek uszczelnienia wału
14	Pralka
15	Nawias
16	Silnik

## Instrukcja montażu i obsługi

### POMPA BASENOWA DO SYSTEMU FILTRACJI

**OSTRZEŻENIE:** Ta pompa jest przeznaczona wyłącznie do użytku z systemem filtrów. W celu prawidłowego użytkowania całego systemu należy zapoznać się z instrukcją obsługi filtra i pompy łącznie.

## **OGÓLNE**

Celem tej instrukcji jest zapewnienie prawidłowej instalacji i optymalnej wydajności pompy. Przeczytaj uważnie niniejszą instrukcję. Pompa przeznaczona jest do współpracy z systemami filtracji basenów i może pracować wyłącznie z czystą wodą w zakresie temperatur od 5°C do 35°C. Pompa jest wykonana z wysokiej jakości materiałów, które podlegają ścisłej kontroli hydraulicznej i elektrycznej oraz są dokładnie testowane. Postępuj zgodnie z poniższymi instrukcjami, aby zapewnić prawidłową instalację. Nie przejmujemy odpowiedzialności za ewentualne szkody spowodowane nieprzebraniem niniejszej instrukcji obsługi.

**DODATKOWE ŚRODKI OSTROŻNOŚCI:** Podczas montażu i użytkowania pompy należy zawsze przestrzegać następujących podstawowych środków ostrożności:

**UWAGA: POMPY NIE WOLNO UŻYWAĆ, JEŚLI W WODZIE ZNAJDUJĄ SIĘ OSOBY.**

1. PRZECZYTAJ PONIŻSZĄ INSTRUKCJĘ FILTRA.
2. UWAGA: Urządzenie nie jest przeznaczone do obsługi przez osoby (w tym dzieci) o ograniczonych możliwościach fizycznych, sensorycznych lub umysłowych albo nieposiadające doświadczenia i wiedzy, chyba że podczas korzystania z urządzenia znajdują się one pod nadzorem osoby odpowiedzialnej lub zostały poinstruowane o odpowiednich środkach bezpieczeństwa. Dzieci należy nadzorować, aby mieć pewność, że nie bawią się urządzeniem.
3. POMPĘ URUCHAMIAJ WYŁĄCZNIE POD UZIEMIANYM GNIAZDKIEM Z ZABEZPIECZENIEM PRĄDOWYM (MAKSYMALNIE ZNAMIONOWY PRĄD RÓŻNICOWY 30 MA).
4. UWAGA: Nie włączaj pompy, dopóki filtr nie zostanie prawidłowo podłączony i nie będzie dostępne zasilanie wodą.
5. UWAGA: Aby zmniejszyć ryzyko porażenia prądem, uszkodzone kable powinny zostać natychmiast wymienione przez wykwalifikowanego elektryka.
6. UWAGA: Aby zmniejszyć ryzyko porażenia prądem, do podłączenia sprzętu do sieci nie należy stosować przedłużaczy. Zainstaluj gniazdo.
7. UWAGA: Chronić pompę i inne elementy elektryczne przed możliwymi rozpryskami wody. Istnieje ryzyko porażenia prądem. Zalecamy ustawienie pompy na płycie betonowej, nigdy bezpośrednio na trawniku.
8. NIE DOPUSZCZAJ POMPY DO SUCHA! UPEWNIJ SIĘ, ŻE JEST PODŁĄCZONY DO SYSTEMU FILTRACJI I BASENU, KTÓRY POZIOM WODY JEST POWYŻEJ POZIOMU ODPUSZCZENIA.
9. TRZYMAJ NINIEJSZĄ INSTRUKCJĘ W ODPOWIEDNIM MIEJSCU.
10. UWAGA: Nie kładź kabla w ziemi. Poprowadź kabel tak, aby zminimalizować uszkodzenia spowodowane przez kosiarki, nożyce do żywopłotów i inny sprzęt. Nie ponosimy odpowiedzialności za jakiegokolwiek uszkodzenia kabla.

## **BUDOWA**

Pompa i system przewodów muszą być instalowane przez wykwalifikowany personel zgodnie z lokalnymi przepisami bezpieczeństwa.

1. Pompę należy podłączyć do zbiornika filtra zgodnie z instrukcją obsługi filtra.
2. Pompy nie należy umieszczać w pobliżu żrących lub łatwopalnych substancji chemicznych i musi ona znajdować się w odległości co najmniej 2 metrów od basenu (z systemem filtrów).

### **UWAGA:**

Pompa musi znajdować się w strefie 2 (zwykle co najmniej 2 metry od basenu), przyłączy elektryczne pompy w strefie 3 (zwykle co najmniej 3,5 m od basenu). Obowiązują wymagania normy międzynarodowej: Instalacje elektryczne w budynkach - Część 7: Wymagania dotyczące urządzeń eksploatacyjnych, pomieszczeń i instalacji specjalnych – zbiorniki basenowe i inne zbiorniki (VDE 0100-702).

- Umieścić pompę w wystarczającej odległości od basenu, aby zabezpieczyć ją przed bryzgami wody i deszczem.
- Zapewnić odpowiedni dostęp do filtrów i przyłączy węży oraz upewnić się, że tabliczka znamionowa zaworu jest widoczna.
- UWAGA: System filtracyjny należy uruchomić dopiero po zamontowaniu odpieniacza ściennego lub powierzchniowego, który wychwytuje grubsze zanieczyszczenia typu liście, gałązki itp., które mogłyby całkowicie zatkać filtr. Pompę można łatwo uszkodzić przez duże ciała obce i tego typu uszkodzenia nie są

### **INSTALACJA ELEKTRYCZNA OSTRZEŻENIE!**

Użytkownik ma obowiązek sprawdzić i zapewnić skuteczność uziemienia instalacji elektrycznej w budynku. W takim przypadku instalacja budynku musi zostać sprawdzona przez uprawnionego specjalistę.

- przed przystąpieniem do prac przy podłączeniu elektrycznym należy odłączyć silnik od sieci, aby uniknąć porażenia prądem
- Zadziałanie wyłącznika różnicowoprądowego (RCD) może wskazywać na problem/usterkę pompy filtrującej. Odłącz pompę filtrującą od sieci i sprawdź poprawność działania RCD podłączając inne urządzenie elektryczne. Jeśli RCD nadal się aktywuje, zleć sprawdzenie wykwalifikowanemu elektrykowi. W przypadku awarii pompy prosimy o kontakt.
- Napięcie zasilania musi dokładnie odpowiadać danym na tabliczce znamionowej silnika. Nieprawidłowe napięcie może prowadzić do pożaru lub poważnego uszkodzenia silnika i unieważnienia gwarancji. W razie wątpliwości skonsultuj się z profesjonalnym elektrykiem.
- Okablowanie powinno być zgodne z krajowymi przepisami dotyczącymi połączeń elektrycznych.
- Pompa wyposażona jest w funkcję zabezpieczenia termicznego.

### **KONTROLE PRZED URUCHOMIENIEM**

Sprawdź, czy napięcie sieciowe i częstotliwość odpowiadają specyfikacjom producenta.

1. Przed pierwszym włączeniem należy upewnić się, że poziom wody w basenie znajduje się powyżej dopływu wody do filtra.
2. UWAGA: Jeżeli pompa zostanie włączona bez wody, może ulec uszkodzeniu.
3. Upewnij się, że połączenia pomiędzy basenem a systemem filtrującym są pewne.

## KONSERWACJA I CZYSZCZENIE

Uwaga: Przed przystąpieniem do wszelkich prac konserwacyjnych i czyszczenia należy zawsze wyjąć wtyczkę z gniazdka.

1. Twój nowy system filtrów nie wymaga żadnej specjalnej konserwacji ani regulacji. Jeżeli nie zamierzasz używać pompy przez dłuższy czas, zalecamy rozmontowanie jej, wyczyszczenie i przechowywanie w suchym, dobrze wentylowanym miejscu.
2. Aby uniknąć niebezpieczeństwa, uszkodzony przewód zasilający musi wymienić producent lub wykwalifikowany personel.
3. Regularnie czyść pompę. Jednocześnie należy usunąć osady i zanieczyszczenia z wlotu skimmera/dopływu wody, aby uniknąć zatkania wlotu i uszkodzenia pompy. W przypadku pomp wyposażonych w filtr wstępny należy regularnie czyścić również filtr wstępny



Urządzenia oznaczone znajdującym się obok symbolem nie mogą być wyrzucane do odpadów komunalnych. Stare urządzenia elektryczne i elektroniczne należy utylizować oddzielnie. Proszę zapytać o możliwości zarządzania utylizacją w Twojej gminie. Poprzez odrębną utylizację przekażesz stare urządzenia do recyklingu lub innej formy użytkowania. Pomoże to zapobiec przedostawaniu się potencjalnie szkodliwych substancji do środowiska.

## SPECYFIKACJE

V maks. (m)	Napięcie (V AC)	Moc wejściowa (W)	Prąd (A)	obr./min	Q maks. (m <sup>3</sup> /h)
12	V220-240	550	2,5	2900	14



## ROZWIĄZYWANIE PROBLEMÓW

Problem	Przyczyna	Naprawa
Pompa nie działa	Brak prądu	Przetestuj gniazdko elektryczne za pomocą innego urządzenia elektrycznego. Sprawdź skrzynkę bezpieczników.
	Zadziałał bezpiecznik lub wyłącznik automatyczny	Sprawdź bezpiecznik i wyłącznik automatyczny, w razie potrzeby wymień lub zresetuj.
	Ochrona przed przeładowaniem	Wyłącz pompę i poczekaj, aż silnik ostygnie, a następnie włącz go ponownie. Upewnij się, że silnik i

		pompa są odpowiednio wentylowane. Upewnij się, że pompa nie jest zablokowana przez ciała obce i że wał silnika obraca się swobodnie. Silnik może mieć niskie napięcie zasilania.
	Pompa jest zablokowana (sprawdź, czy wał może się swobodnie obracać).	Filtr lub odpływ jest zatkany. Być może łożyska kulkowe są zatkane.
	Być może wał jest zablokowany Prawdopodobnie obolały/zatkany wlot	Filtr lub odpływ jest zatkany. Obróć wał, aby wyczyścić wtyczkę (najpierw wyłącz zasilanie).
	Czy silnik uległ spaleniu w wyniku skoków napięcia lub zalania?	Silnik wymaga wymiany.
Pompa pracuje ze zmniejszonym przepływem lub bez przepływu	Filtr jest brudny	Oczyścić system filtrów (patrz instrukcja obsługi systemu filtrów).
	Powietrze w urządzeniu	Ponownie zalać pompę (patrz instrukcja zalewania). Sprawdź węże pod kątem wycieków powietrza. Sprawdź system filtrów pod kątem wycieków.
	Tam nie ma wody	Upewnij się, że poziom wody w basenie znajduje się powyżej wylotu wody
	Prawdopodobnie zablokowany/zatkany dopływ	Oczyścić wlot.
Wyciek pomiędzy obudową a silnikiem	Śruby szafki nie są prawidłowo dokręcone. Uszczelka obudowy jest zużyta. Należy wymienić zamek mechaniczny.	Wyłączyć pompę i poluzować śruby obudowy. Przed ponownym dokręceniem śrub należy sprawdzić ustawienie i stan uszczelki. Jeśli problem będzie się powtarzał, wymień uszczelkę. Zamontuj ponownie uszczelnienie mechaniczne lub wargę uszczelniającą (jeśli jest dostępna).