

Pompa basenowa Aqua Plus



Instrukcja obsługi

1. Ogólne

AQUA TechniX GmbH, Neunkirchen am Sand

2. Instrukcje bezpieczeństwa

Możliwe niewłaściwe użycie

- Instalacja pompy ze zdeformowanym układem rur.
- Praca pompy poza obszarem zastosowania określonym w karcie danych pompy, np. przy zbyt wysokim ciśnieniu w układzie.
- Otwieranie i konserwacja pompy przez niewykwalifikowany personel.

Niniejsza instrukcja obsługi zawiera instrukcje, których należy przestrzegać podczas montażu, rozruchu, obsługi i konserwacji pompy.

Dlatego ważne jest, aby uważnie przeczytać niniejszą instrukcję obsługi przed zainstalowaniem pompy, a następnie zachować ją w miejscu użytkowania maszyny. Instrukcja obsługi musi być zawsze dostępna dla operatora.

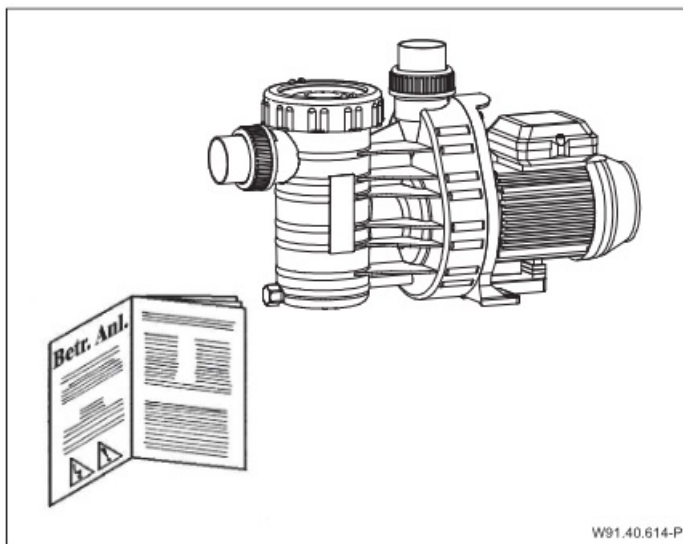

Pompka może być używana przez dzieci powyżej 8 roku życia, a także osoby o ograniczonych zdolnościach fizycznych, sensorycznych lub umysłowych lub bez doświadczenia i wiedzy, jeśli są nadzorowane lub poinstruowane w zakresie bezpiecznego użytkowania pompy i wynikających z tego zagrożeń. Dzieci nie mogą bawić się pompką. Dzieci nie mogą bez nadzoru czyścić i konserwować urządzenia.

Oznakowanie bezpieczeństwa



Ostrzeżenie - napięcie elektryczne



Niebezpieczeństwo - nieprzestrzeżenie zwiększa ryzyko obrażeń ciała lub uszkodzenia mienia.

Ryzyko szczątkowe Spadające części

Śruby oczkowe na silniku są zwymiarowane tylko do masy silnika. Podczas zawieszania kompletnego zestawu pompy śruby oczkowe mogą się wyłamać.

- Zawiesić agregat pompowy składający się z silnika i pompy po stronie silnika i pompy.
- Stosować wyłącznie odpowiednie i sprawne technicznie urządzenia do podnoszenia i zabezpieczenia ładunku.
- Nie stawać pod zawieszonymi ładunkami.

Części obrotowe

Ryzyko przycięcia i przytrzaśnięcia spowodowane obracającymi się częściami dostępnymi z zewnątrz.

- Wszystkie prace wykonywać tylko przy zatrzymanej pompie.
- Przed rozpoczęciem pracy zabezpieczyć pompę przed ponownym uruchomieniem.
- Natychmiast po zakończeniu pracy zamontuj cały sprzęt ochronny lub przywróć jego działanie.

Energia elektryczna

Podczas pracy przy sprzęcie elektrycznym istnieje zwiększone ryzyko porażenia prądem ze względu na wilgotne środowisko. Również nieprawidłowa instalacja elektrycznego przewodu ochronnego może prowadzić do porażenia prądem (np. utlenienia lub zerwania kabla).

- Upewnić się, że basen i strefa ochronna są zainstalowane, uruchomione i użytkowane zgodnie z obowiązującymi przepisami lokalnymi.
- Przed przystąpieniem do pracy przy sprzęcie elektrycznym należy wykonać następujące czynności:
 - Odłączyć urządzenie od zasilania.
 - Umieść etykietę ostrzegawczą: „Nie włączaj! Urządzenie działa!”
 - Sprawdź stan bez zasilania.
- Regularnie sprawdzaj stan sprzętu elektrycznego.

Gorące powierzchnie

Silnik elektryczny może osiągać temperatury do 70°C. W rezultacie istnieje ryzyko poparzenia.

- Nie dotykaj silnika podczas pracy.
- Przed rozpoczęciem prac przy pompie poczekaj, aż silnik ostygnie.

UWAGA

3. Ogólne instrukcje

Niezbędne jest zapewnienie bezpiecznego transportu. W przypadku tymczasowego przechowywania należy unikać wysokiej wilgotności i zmian temperatury. Nasza pompa z wbudowanym urządzeniem filtrującym jest przeznaczona do filtracji wstępnej i cyrkulacji wody w basenie.

Nie ponosimy żadnej odpowiedzialności w przypadku nieprzestrzegania naszej instrukcji montażu i obsługi. Stosowane przez nas tworzywa sztuczne mające kontakt z medium to głównie wzmocniony PP. Temperatura wody nie może przekraczać 40 (60) ° C.

4. Montaż

UWAGA

Miejsce montażu pompy musi być suche i dobrze wentylowane. Jeśli pompa jest zainstalowana w pomieszczeniu, musi być dostępny odpływ wody.

Wielkość odpływu podłogowego zależy przede wszystkim od wielkości basenu, objętości cyrkulacji, ale także od ewentualnych nieszczelności w systemie filtracji wody basenowej.

Temperatura otoczenia nie może przekraczać 40°C.

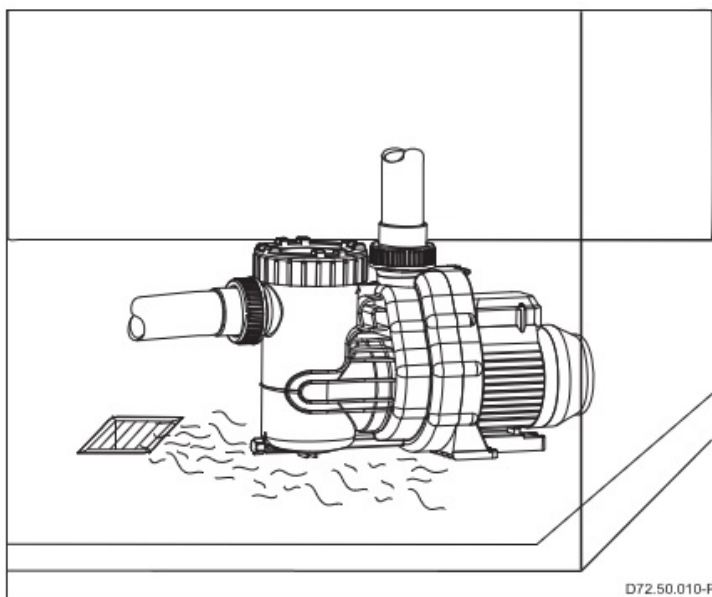

UWAGA

Lokalizacja w obszarach usługowych

Pompa musi być umieszczona w obszarze serwisowym, takim jak sala operacyjna, szyp lub budynek ogrodowy.

UWAGA

Należy podjąć odpowiednie środki, aby hałas emitowany przez ciało lub powietrze nie zagrażał środowisku. Pamiętaj, że pomiędzy osłoną wentylatora silnika a ścianą jest wystarczająca odległość min. 50 mm. Musi być również wystarczający margines w górę, min. 210 mm, do demontażu króćca ssącego. Aby ułatwić demontaż jednostki silnikowej, przymocuj ją do podstawy za pomocą śrub, gwintów lub kołków.

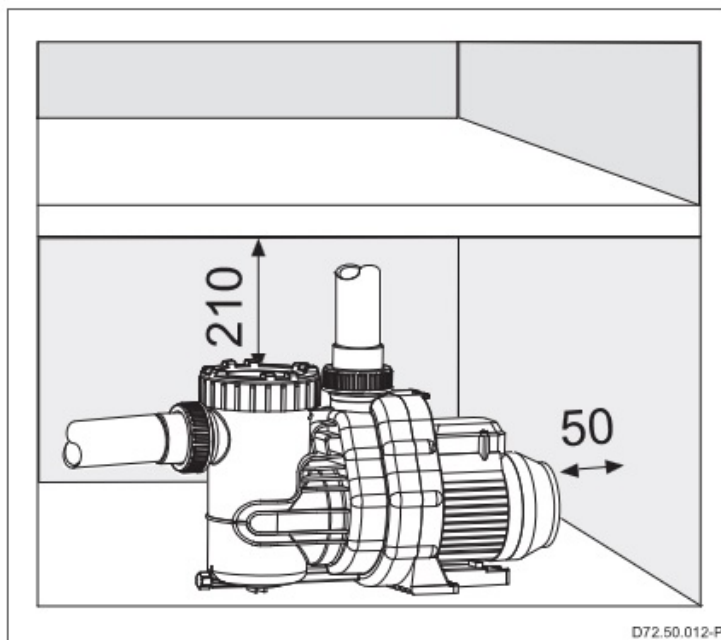

Aby drogi ssania były jak najkrótsze i aby w jak największym stopniu zapobiec stratom ssania, pompa musi być zamontowana poziomo i, jeśli to możliwe, na poziomie wody lub poniżej. Aqua Plus jest pompą samozasysającą i dlatego nie wolno jej montować wyżej niż 2 m nad poziomem wody. Należy zwrócić uwagę na szczelność przewodu ssawnego, ponieważ w przypadku nieszczelności przewodu ssawnego pompa nie zasysa źle lub w ogóle nie zasysa. W zależności od typu instalacji i pompy zaleca się montaż zaworów zwrotnych. Klejenie do przewodów ssących i tłocznych wymaga dłuższego czasu utwardzania (min. 12 godzin).

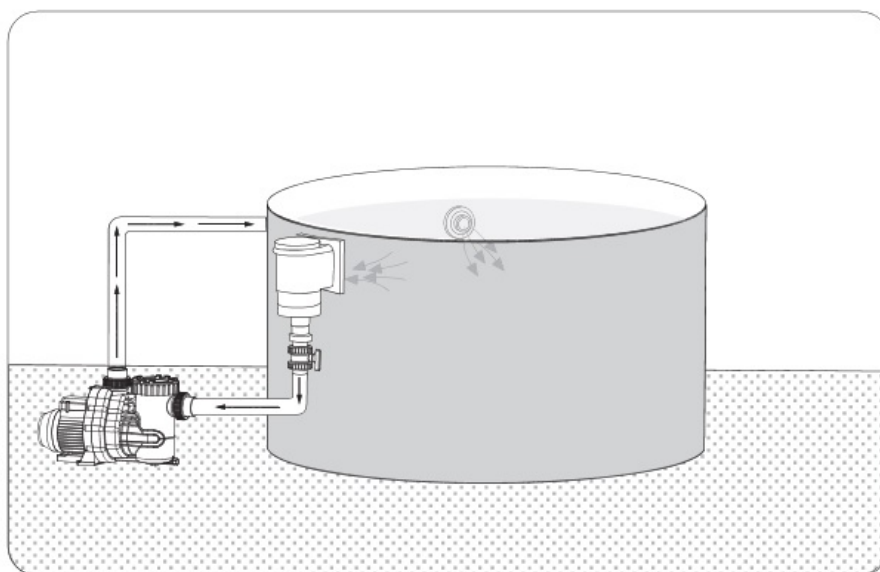

5. Połączenie sieciowe



Podłączenie elektryczne może wykonać tylko specjalista!

Wszystkie części należy odłączyć od sieci przed wykonaniem prac elektrycznych lub konserwacyjnych.

Stosowanie naszych pomp do basenów jest dozwolone tylko w basenach i ich strefach ochronnych, które odpowiadają normie ČSN 33 2000. Pompa może być eksploatowana tylko z wyłącznikiem różnicowoprądowym $I_{AN} \leq 30 \text{ mA}$. Należy upewnić się, że w instalacji elektrycznej znajduje się odpowiednie urządzenie umożliwiające odłączenie od sieci przy otwartych stykach min. 3 mm na biegun.

Zgodnie z normą, linie typu H05RN-F, ew. H07RN-F. Ponadto dopuszczalny minimalny profil musi być dostosowany do mocy silnika i długości kabla. Silniki jednofazowe (AC) mają wbudowany styk zabezpieczający uzwojenie.

6. Pierwsze uruchomienie

UWAGA

Odkręć gwintowany pierścień i zdejmij przezroczystą pokrywę z korpusu. Powoli napełniaj pompę wodą aż do przyłącza ssawnego. Załóż przezroczystą pokrywę i ręcznie wkręć gwintowany pierścień. Nie uruchamiaj pompy na sucho! Nawet po to, by sprawdzić kierunek obrotów! Wbudowane jednostki odcinające na przewodach ssawnym i tłocznym muszą być całkowicie otwarte podczas pracy. Nigdy nie używaj pompy bez filtra ssawnego. Upewnić się, że wał pompy obraca się swobodnie przed uruchomieniem lub po długich okresach bezczynności.

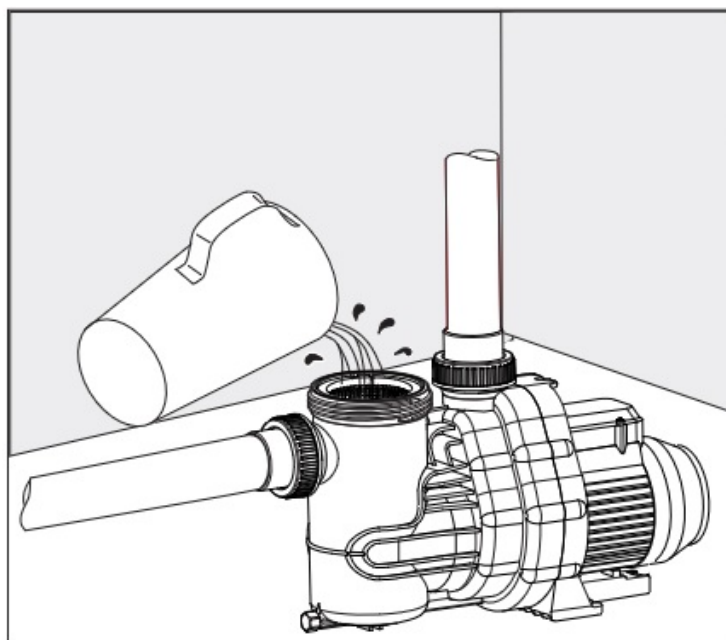

D72.50.014-P

7. Konserwacja

UWAGA

Przed przystąpieniem do prac konserwacyjnych pompę należy odłączyć od sieci. Zamknąć jednostki odcinające po stronie ssawnej i tłocznej.

Zalecamy regularne czyszczenie sitka ssawnego. W przypadku zabrudzonego lub pełnego kosza filtracyjnego zmniejsza się objętość transportowanej pompy i zachodzi niedostateczna filtracja. Jeśli nie korzystasz z urządzenia przez dłuższy czas, zdecydowanie zalecamy całkowite opróżnienie i wyczyszczenie pompy.

Nie umieszczaj produktów do uzdatniania wody, zwłaszcza w postaci tabletek, w filtrze ssącym.

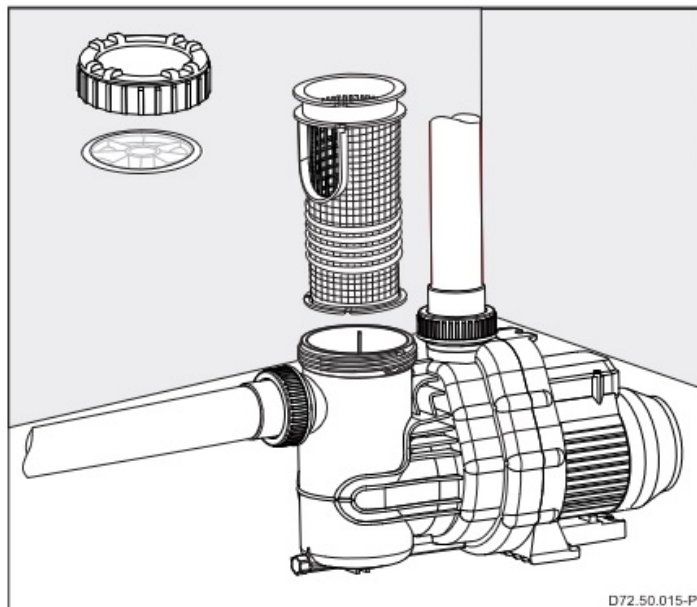

UWAGA

Jeśli istnieje ryzyko mrozu, pompę należy opróżnić w odpowiednim czasie. Opróżnij również rury, jeśli istnieje ryzyko mrozu. Opróżnianie odbywa się za pomocą korka gwintowanego.

Podczas wszelkich prac konserwacyjnych pompa musi być odłączona od zasilania.

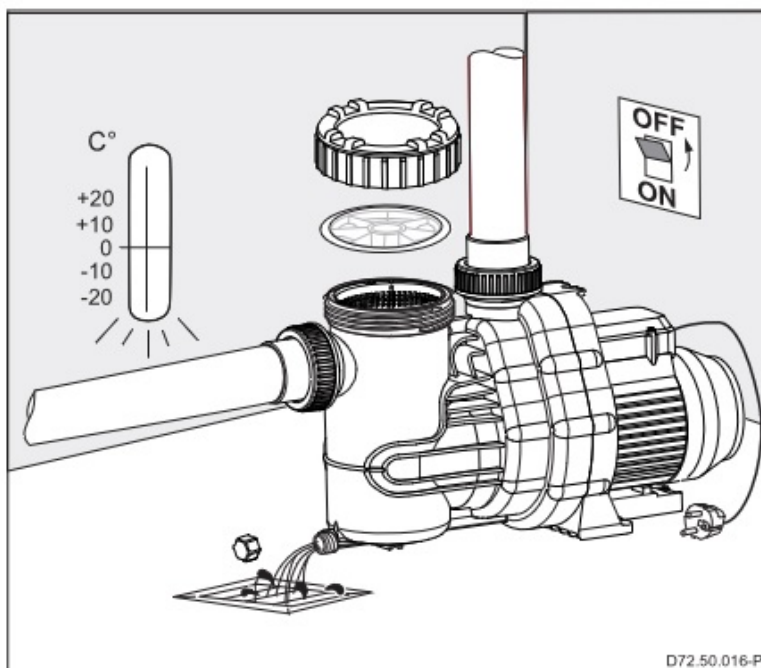

8. Naprawy

Wszelkie naprawy mogą być wykonywane wyłącznie przez autoryzowany serwis klienta.

9. Zalecenia

UWAGA



Umieść pompę w zamkniętej, dobrze zabezpieczonej przestrzeni przed dziećmi.

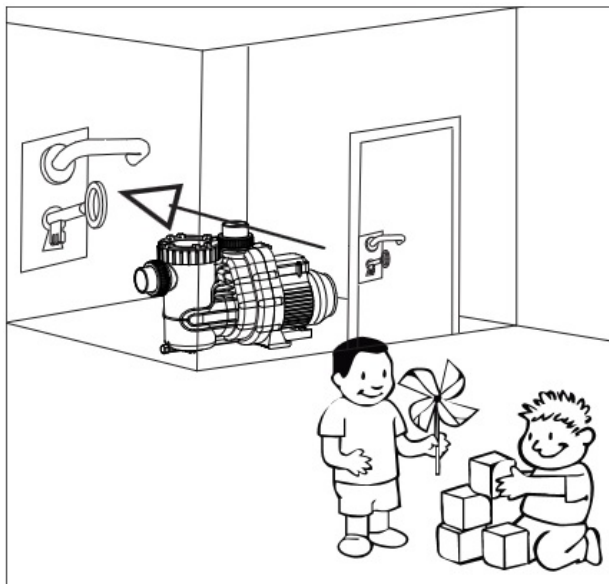

Zwróć uwagę na własną wentylację silnika. Miejsce instalacji musi być suche i dobrze wentylowane.

W bezpośrednim sąsiedztwie pompy nie mogą znajdować się ciała obce.

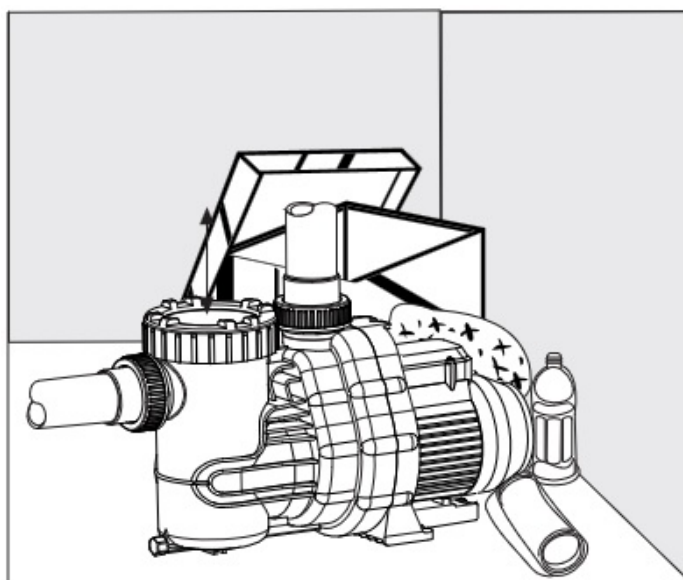

10. Dane techniczne

Dane techniczne przy 50 Hz	Aqua Plus 4	Aqua Plus 6	Aqua Plus 8	Aqua Plus 11
Przyłącze ssania Sa / tłoczenie Da d (mm)	50/50	50/50	50/50	50/50
Zalecana średnica podłączonej rury Ssanie / Tłoczenie d (mm)	50/40	50/40	50/50	50/50
Pobór mocy P1 (kW)	0,35	0,45	0,60	0,69
Moc P2 (kW)	0,18	0,25	0,40	0,45
Prąd znamionowy (A)	1,95	2,30	2,70	3,20
Waga (kg)	6,50	6,70	7,70	7,70

Metoda ochrony silnika	IP X4
Klasa cieplna	B
Prędkość (min~ 1) ok	2840
Ciągły poziom ciśnienia akustycznego dB (A) ≤	-70 l)
Temperatura wody (°C) max.	40 (60)
Ciśnienie wewnętrzne obudowy (bar) max.	2,5

Do napięć znormalizowanych zgodnie z DIN IEC 60038 i DIN EN 60034 (napięcia UE).

Nadaje się do ciągłej pracy przy 1~ 220~ 240 V.

Tolerancja ± 5%

1) Mierzone miernikiem poziomu hałasu zgodnie z DIN 45635.

Zmiany techniczne zastrzeżone!

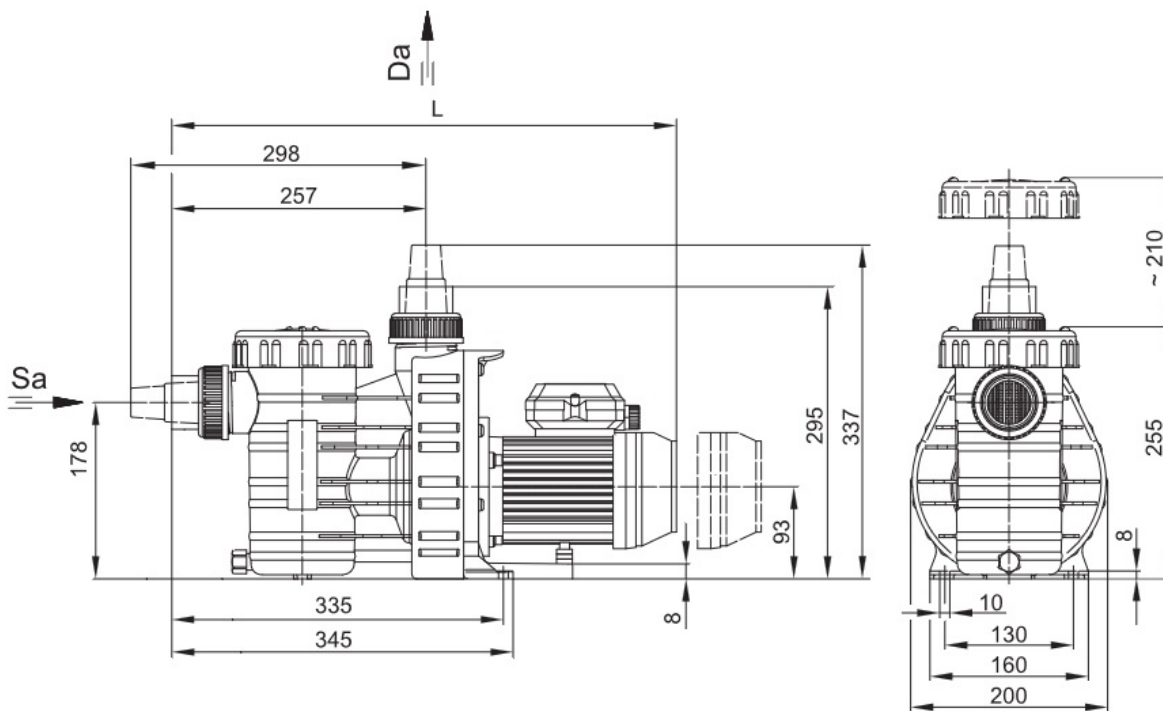

AQUA Plus	4	6	8	11
L	495	495	510	510

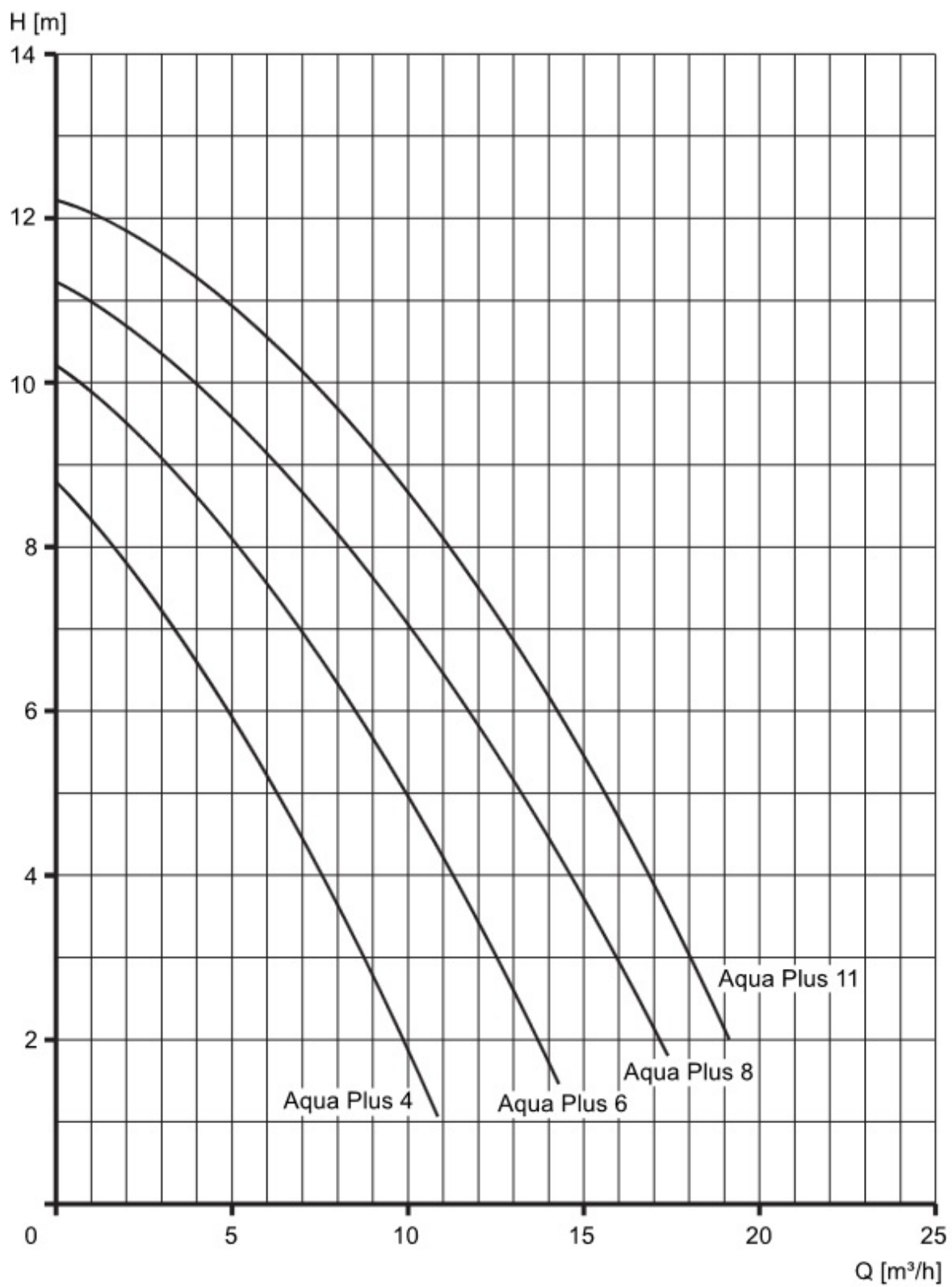

11. Możliwe usterki, przyczyny i ich usuwanie

Pompa nie zasysa	Pompa przecieka	Zbyt niski przepływ	Pompa hałasuje	Silnik pompy nie uruchamia się	Hałas silnika	Przyczyna	Zaradzić
X		X				Nieszczelny przewód ssawny	Sprawdź kolektor dolotowy pod kątem wycieków
X		X				Pokrywa przecieka	Sprawdź pokrywę pod kątem wycieków
	X					Nieszczelna uszczelka pierścienia ślizgowego	Zlecić wymianę uszczelki O-ring przez specjalistę *)
X		X				Zbyt wysoka wysokość ssania	Zmniejsz wysokość ssania
X						Obudowa pompy jest bez wody	Napełnić obudowę pompy wodą
X						Linia ssąca nie znajduje się pod wodą	Zanurz przewód ssący głębiej w wodzie
X		X				Sitko ssące jest zatkane	Kosz ssawny należy wyczyścić
		X	X			Niewymiarowy kolektor dolotowy	Powiększ przewód ssący
X		X				Zatkane przewody ssawne lub tłoczne	Oczyść przewody ssące i tłoczne
			X	X		Ciała obce w pompie	Sprawdź i wyczyść pompę, kosz ssawny i wirnik
				X		Przerwane zasilanie	Sprawdź zasilanie i bezpieczniki
					X	Wadliwe łożysko kulkowe	Wymień łożysko kulkowe
				X	X	Zablokowana pompa (piasek w pompie)	Odłącz zasilanie, sprawdź śrubokrętem wał silnika pod kątem płynnej pracy*)

***) Zlecić specjalście sprawdzenie przyczyny usterki!**