

DE FR EN NL ES PT IT SE CZ SK SL HR RO PL RU



GEBRAUCHSANWEISUNG / NOTICE D'UTILISATION / INSTRUCTION MANUAL / HANDLEIDING / MANUAL DE INSTRUCCIONES / MANUAL DE INSTRUÇÕES / MANUALE DI ISTRUZIONI / ANVÄNDARMANUAL / INSTRUKTÁŽNÍ PŘÍRUČKA / INSTRUKTÁŽNA PRÍRUČKA / NAVODILA ZA UPORABO / PRIRUČNIK ZA UPORABU / MANUAL DE INSTRUCIUNI / INSTRUKCJA OBSŁUGI / РУКОВОДСТВО ПО ЭКСПЛУАТАЦИИ

PFLEGE - WARTUNGS - SICHERHEITSHINWEISE - ENTRETIEN / MAINTENANCE / CONSEILS DE SÉCURITÉ - SERVICING / MAINTENANCE / SAFETY INSTRUCTIONS - VOORSCHRIFTEN BEDIJNING / ONDERHOUD / VEILIGHEID - SERVICIO / MANTENIMIENTO / INSTRUCCIONES DE SEGURIDAD - MANUTENÇÃO / CONSELHOS DE SEGURANÇA / CURA - ISTRUZIONI DI ASSISTENZA / MANUTENZIONE / SICUREZZA - SERVICE / UNDERHÅLL / SÄKERHETSINSTRUKTIONER - SERVIS / ÚDRŽBA / BEZPEČNOSTNÍ POKYNY - SERVIS / ÚDRŽBA / BEZPEČNOSTNÉ POKYNY - SERVISIRANJE / VZDRŽEVANJE / VARNOSTNA NAVODILA - SERVISIRANJE / ODRŽAVANJE / SIGURNOSNE UPUTE - INSTRUCIUNI DE SERVICE / ÎNȚREȚINERE / SIGURANȚĂ - INSTRUKCJE SERWISOWANIA / KONSERWACJI / BEZPIECZEŃSTWA - РУКОВОДСТВО ПО УХОДУ / ТЕХНИЧЕСКОМУ ОБСЛУЖИВАНИЮ И ТЕХНИКЕ БЕЗОПАСНОСТИ



CF 45 CL

POOLROBOTER / ROBOT NETTOYEUR DE SOL DE PISCINE / ROBOTIC CLEANER
/ ROBOT REINIGING ZWEMBADBODEM / ROBOT LIMPIAFONDOS DE PISCINAS /
ASPIRADOR DE PAVIMENTO DE PISCINAS ROBÓTICO / PULITORE PER PISCINA /
POOLROBOT / ROBOTICKÝ BAZÉNOVÝ VYSAVAČ / ROBOTICKÝ BAZÉNOVÝ VYSAVAČ
/ ROBOTSKI SESALEC ZA BAZEN / ROBOT ČISTAČ PODA BAZENA / ASPIRATOR ROBOT
PENTRU PISCINĂ / ROBOT DO CZYSZCZENIA DNA BASENU / РОБОТ-ОЧИСТИТЕЛЬ
(ПЫЛЕСОС) ДЛЯ БАССЕЙНА

SPIS TREŚCI

INSTRUKCJE BEZPIECZEŃSTWA	184
OPIS	185
Wstęp.....	185
Zawartość opakowania	185
Opis produktu	185
Dane techniczne.....	186
INSTRUKCJE UŻYTKOWANIA	187
Montaż przed użyciem	187
Obsługa	188
Sygnalizator dźwiękowy	190
KONSERWACJA I USTAWIENIA	191
Czyszczenie po użyciu.....	191
Regulacja ścieżki pracy	192
Stan wody w basenie	193
CZĘSTO ZADAWANE PYTANIA.....	194
Rozwiązywanie problemów	194
GWARANCJA	195

UWAŻNIE PRZECZYTAJ INSTRUKCJĘ I ZACHOWAJ JĄ DO PÓŹNIEJSZEGO WGLĄDU

Instrukcja obsługi odkurzacza elektrycznego CF została opracowana w celu zapewnienia wszelkich informacji potrzebnych do optymalnej instalacji, użytkowania i konserwacji. Należy zapoznać się z tym dokumentem i przechowywać go w bezpiecznym, znanym miejscu, aby móc z niego korzystać w przyszłości.

INSTRUKCJE BEZPIECZEŃSTWA

- Uważnie przeczytaj instrukcję i używaj urządzenia zgodnie z jej zaleceniami. Nie ponosimy odpowiedzialności za straty lub obrażenia spowodowane niewłaściwym użytkowaniem.
- Używaj wyłącznie akcesoriów zalecanych lub sprzedawanych przez producenta.
- Ten model jest przeznaczony wyłącznie do basenów z płaską podłogą.
- Nie pozwalaj dzieciom na jazdę na urządzeniu ani na używanie go jako zabawki.
- Używaj wyłącznie oryginalnego i autoryzowanego zasilacza.
- Przewód zasilający powinien być naprawiany lub wymieniany wyłącznie przez wykwalifikowanego elektryka.
- Nie włączaj odkurzacza, gdy znajduje się on poza wodą.
- Podczas ładowania zasilacz musi być podłączony do gniazda, które jest uziemione i zabezpieczone przed wyciekami.
- Nie używaj odkurzacza, gdy w basenie znajdują się ludzie.
- Zawsze czyść i myj tacę filtra po użyciu.
- Wyłącz odkurzacza podczas konserwacji, czyszczenia lub gdy nie jest używany.
- Odkurzacza powinien być przechowywany w chłodnym i wentylowanym miejscu, z dala od bezpośredniego nasłonecznienia.
- Podczas ładowania odkurzacza powinien być przechowywany w chłodnym miejscu i nie powinien być niczym przykryty, aby zapobiec uszkodzeniu wewnętrznych elementów elektrycznych w wyniku przegrzania.
- Tylko certyfikowani specjaliści mogą demontować zamknięty zestaw napędowy odkurzacza.
- Nie używaj odkurzacza, gdy filtr basenowy jest włączony.
- Uszczelki olejowe silnika zawierają smar, który może spowodować zanieczyszczenie wody w przypadku wycieku smaru.
- Ze względu na ograniczoną pojemność akumulatora, urządzenie przeznaczone jest wyłącznie do basenów o powierzchni do 50 m² (525 ft²), w przeciwnym razie efekt czyszczenia ulegnie pogorszeniu.
- Gdy odkurzacza jest długotrwale magazynowany, należy go ładować co 3 miesiące, aby utrzymać żywotność baterii. Używaj wyłącznie oryginalnego i autoryzowanego adaptera do ładowania. Jeśli urządzenie nie będzie ładowane przez dłuższy czas, napięcie akumulatora spadnie poniżej napięcia zabezpieczenia przed nadmiernym rozładowaniem z powodu samorozładowania akumulatora, co może spowodować poważne uszkodzenia.
- Nie używaj ani nie przechowuj odkurzacza w pobliżu żadnych źródeł ciepła.
- Nie przebijaj obudowy odkurzacza gwoździami ani innymi ostrymi przedmiotami. Nie uderzaj w urządzenie młotkiem ani w inny sposób i nie rzucaj nim.
- Przed ładowaniem upewnij się, że gniazdo ładowania jest suche.

OPIS

WSTĘP

Przyjazny dla środowiska robot do czyszczenia basenów CF 45 CL to nowy typ automatycznego odkurzacza akumulatorowego, który filtruje wodę w basenie i pozbywa się cząstek stałych bez konieczności wymiany wody w basenie.

ZAWARTOŚĆ OPAKOWANIA

Pozycja	Nazwa	Ilość (szt.)	Uwagi
1	Odkurzacze	1	W pudełku
2	Ładowarka	1	W pudełku
3	Płetwa	1	W pudełku
4	Hak do wyciągania	1	W pudełku
5	Śruba	2	W plastikowej torbie
6	Skrobaczka	2	W plastikowej torbie
7	Instrukcja obsługi	1	W plastikowej torbie
8	Skrócona instrukcja obsługi	1	W pudełku

OPIS PRODUKTU

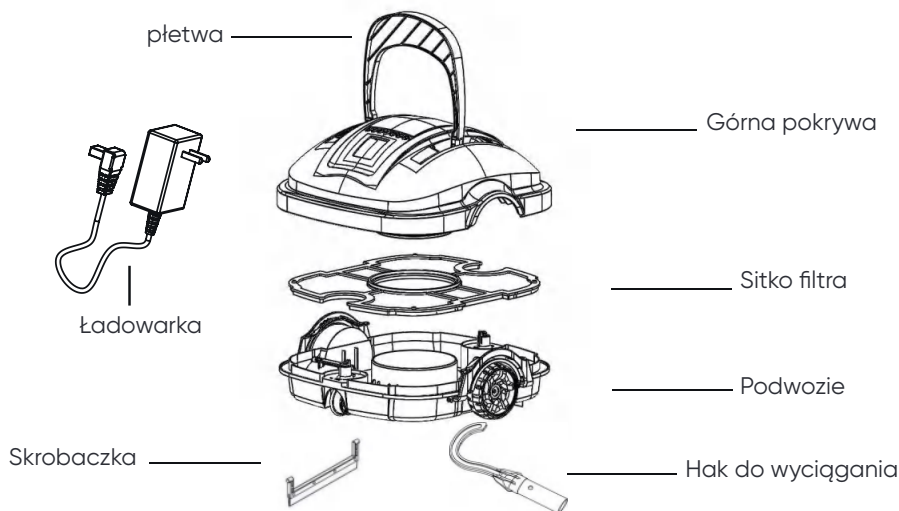

OPIS

DANE TECHNICZNE

Nazwa Produktu	Robot do Czyszczenia Basenów
Model	CF 45 CL
Znamionowe Napięcie Robocze	11,1V
Moc	ok. 30W
Cykl Pracy	maks. 50min
Znamionowe Napięcie Wejściowe Adaptera 1	100Vac-240Vac
Znamionowa Częstotliwość Wejściowa Adaptera	47Hz-63Hz
Znamionowe Napięcie Wyjściowe Adaptera	12,6Vdc
Znamionowy Prąd Wyjściowy Adaptera	1A
Pojemność Akumulatora	2600mAh
Czas Ładowania	3-4 godz
Powierzchnia Czyszczenia	maks. 525ft ² / 50m ²
Wydajność Filtra	ok. 32gal/min (120L/min)
Gęstość Filtra	180 µm
Prędkość Ruchu	ok. 52,5ft/min (16m/min)
Głębokość Wody	maks. 8,2 ft / 2,5m
Stopień Ochrony IP	IPX8
Temperatura Wody w Basenie	50°F-95°F / 10°C-35°C
Temperatura Środowiska Ładowania	41°F-95°F / 5°C-35°C
Temperatura Przechowywania	41°F-95°F / 5°C-35°C
Waga Produktu	7,9 lb / 3,6kg
Wymiary Produktu	13,4 (dł.) * 13,8 (szer.) * 13,0 (wys.) cala / 340 (dł.) * 350 (szer.) * 330 (wys.) mm

INSTRUKCJE UŻYTKOWANIA

MONTAŻ PRZED UŻYCIEM

- Załóż pletwę i przymocuj ją za pomocą dostarczonych śrub.

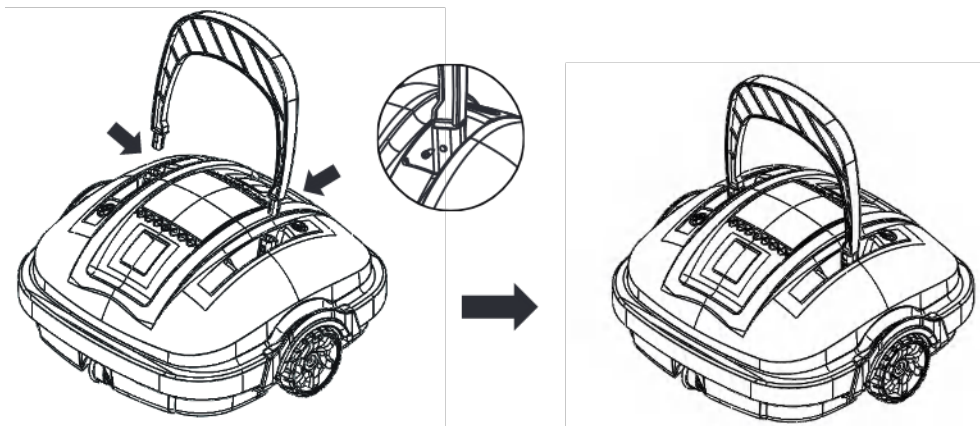

Uwaga: Śruby muszą być zamontowane w przeciwnych kierunkach.

- Zainstaluj skrobaczki, aby wzmocnić efekt zasysania, jeśli dno basenu jest pełne zanieczyszczeń lub cząstek. Nie zaleca się instalowania skrobaczek, jeśli dno basenu jest nierówne lub pełne wgłębień, aby uniknąć zablokowania odkurzacza z powodu nierównego dna.

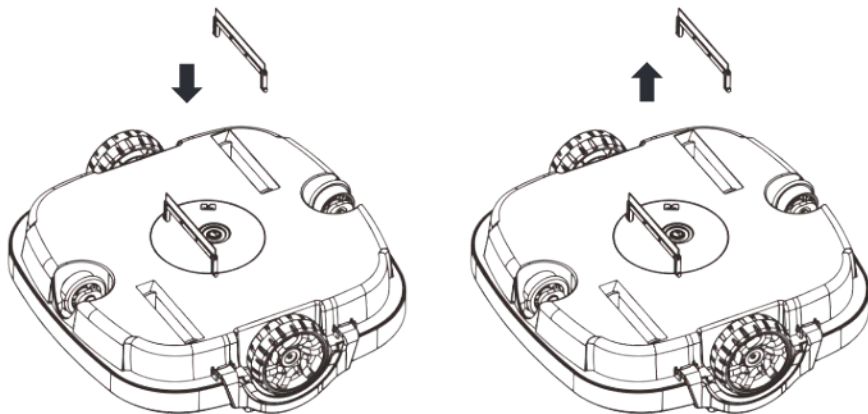

INSTRUKCJE UŻYTKOWANIA

- Przymocuj hak do wyciągania do standardowego drążka basenowego (brak w zestawie).



OBŚŁUGA

• Naładuj akumulator

Całkowicie naładuj odkurzacz przed każdym użyciem. Podłącz złącze ładowania do gniazda ładowania w dolnej części odkurzacza. Ustaw odkurzacz w pozycji pionowej, a następnie podłącz ładowarkę do głównego gniazdka elektrycznego. Podczas ładowania kontrolka na ładowarce powinna świecić na czerwono. Po pełnym naładowaniu kontrolka powinna zmienić kolor na zielony.

UWAGA: Robot czyszczący musi być ładowany w pomieszczeniu.

UWAGA: Surowo zabrania się ustawiania urządzenia spodem do góry, aby zapobiec zgnieceniu tarczy obrotowej podczas ładowania.

UWAGA: Przed ładowaniem wyczyść i wysusz gniazdo ładowania.

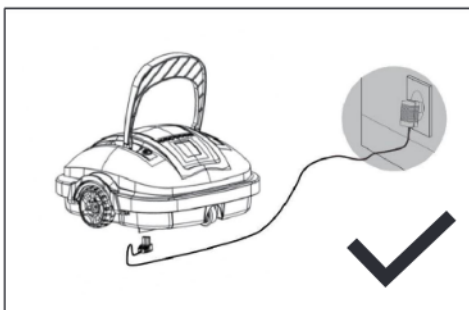
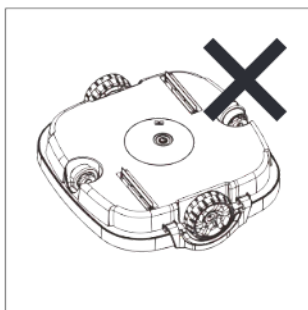
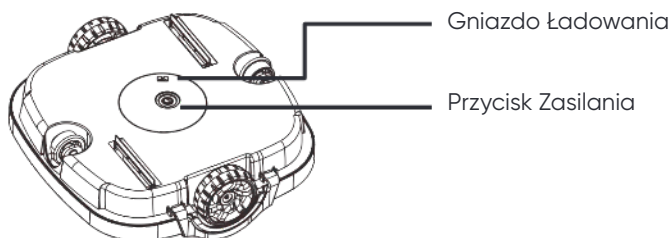

INSTRUKCJE UŻYTKOWANIA

• Usuń powietrze

Przytrzymaj robot do czyszczenia obiema rękami i zanurz go w basenie. Obracaj urządzenie, aż przestaną się z niego wydobywać pęcherzyki powietrza.

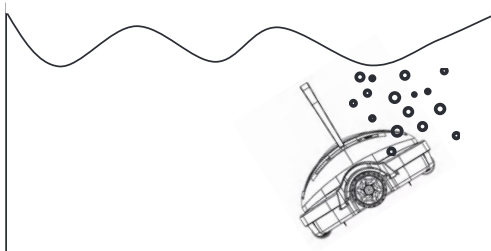

• Włącz urządzenie

Trzymając cały robot czyszczący pod wodą, włącz urządzenie, naciskając przycisk zasilania znajdujący się u dołu. Woda zacznie wypływać z dyszy po 5 sekundach.

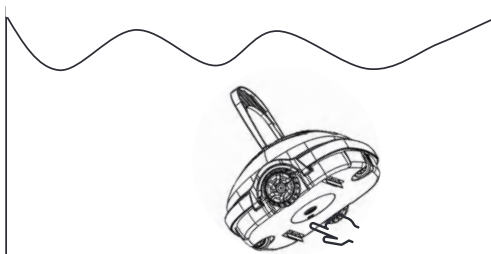

• Wypuść odkurzacz

Przytrzymaj robota czyszczącego w pozycji pionowej i powoli wypuść urządzenie. Odkurzacz powoli opadnie na dno basenu. Jeśli odkurzacz jest odwrócony do góry dnem, użyj pływającego uchwyty, aby skorygować jego pozycję.

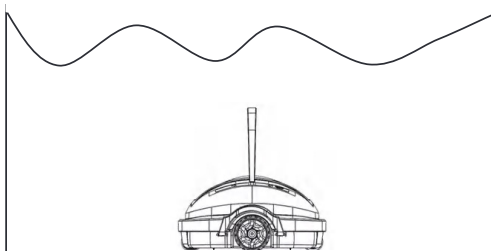

INSTRUKCJE UŻYTKOWANIA

• Pozwól urządzeniu pracować

Robot czyszczący powinien poruszać się po dnie basenu i automatycznie zasysać zanieczyszczenia przez maks. 60 minut. Po dotknięciu ściany urządzenie automatycznie zawróci. Gdy akumulator się rozładuje, odkurzacz automatycznie ustawi się przy ścianie basenu i przestanie działać.

• Wyjmij odkurzacz

Aby wyjąć robota, chwyć płetwę i wyciągnij urządzenie z wody umieszczając je z dala od basenu. Wyłącz robota. W razie potrzeby do wyjmowania użyj haka.

SYGNALIZATOR DŹWIĘKOWY

Stan	Opis
Włączony	Sygnal dźwiękowy w przypadku niecałkowitego zanurzenia w wodzie; Wyłączenie sygnału dźwiękowego po całkowitym zanurzeniu w wodzie
Wyłączony	Zatrzymanie sygnału dźwiękowego

KONSERWACJA I USTAWIENIA

CZYSZCZENIE PO UŻYCIU

- Otwórz wszystkie klamry blokujące, zdejmij górną pokrywę i wyjmij siatkę filtra.

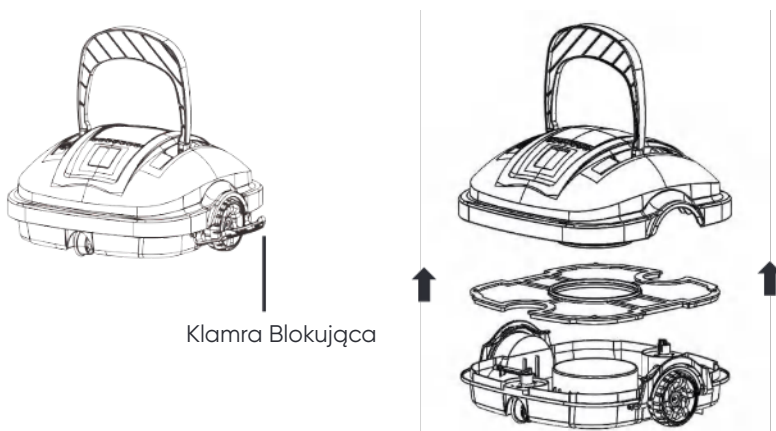

- Spłucz cały brud i zanieczyszczenia pod bieżącą wodą.

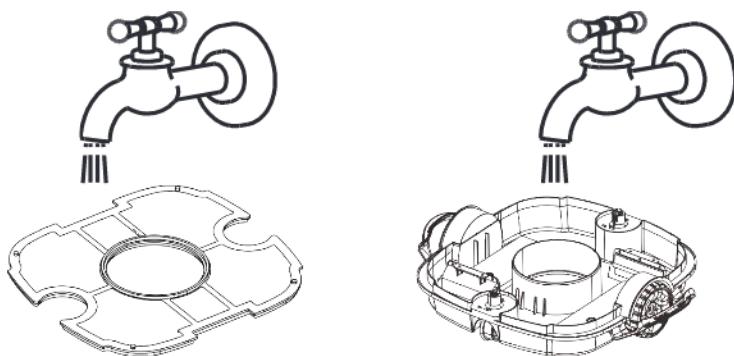

- Wytrzyj robota czyszczącego czystą szmatką i pozostaw do wyschnięcia.

KONSERWACJA I USTAWIENIA

REGULACJA ŚCIEŻKI PRACY

- Ten robot czyszczący jest wyposażony w 2 regulowane kółka. Modyfikując kombinację tych 2 regulowanych kółek, można zmienić ścieżkę pracy odkurzacza.

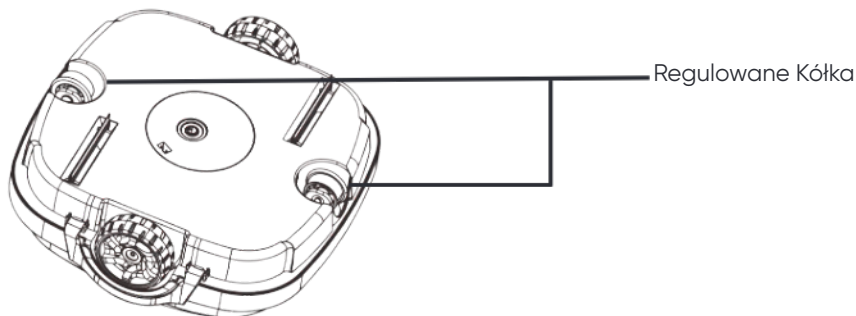

- Aby wyregulować kółko, otwórz klamry blokujące i zdejmij górną pokrywę. Zlokalizuj 2 regulowane kółka. Odczep kółko, naciskając zatrzask trzpienia kółka. Wybierz odpowiednią kombinację i włóż kółko, aż zatrzaśnie się zatrzask.

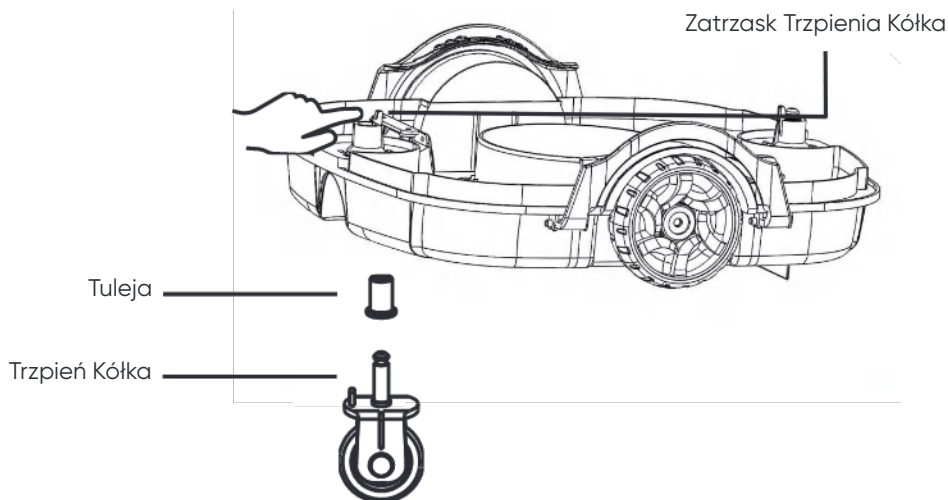

KONSERWACJA I USTAWIENIA

• Kombinacje:

A – C : dla większości typów basenów (ustawienie fabryczne)

B – C : Mniejszy kąt odbicia niż A – C

C – C : Minimalne manewrowanie (dla basenów prostokątnych lub dłuższych)

A – B : Dla basenów okrągłych

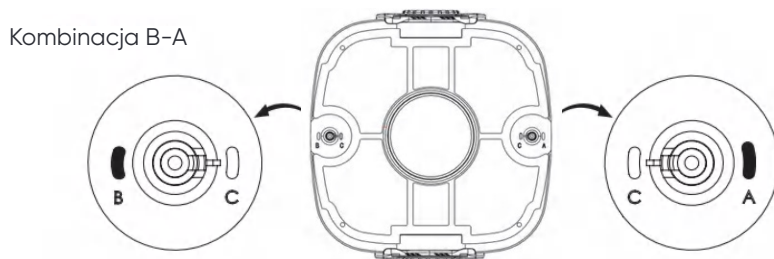

STAN WODY W BASENIE

Uwaga: Stan wody w basenie musi być zgodny z poniższymi parametrami:

- PH: 7,0-7,4
- Temperatura: 50°F -95°F (10°C -35°C)
- Sól: Maks. 5,000 ppm
- Chlor: Maks. 2 ppm

CZĘSTO ZADAWANE PYTANIA

ROZWIĄZYWANIE PROBLEMÓW

Problem	Scenariusz	Możliwa przyczyna	Rozwiązanie
Brzęczyk nie emituje sygnału dźwiękowego lub wirnik nie działa, gdy urządzenie znajduje się poza wodą.	-	Niski poziom naładowania akumulatora.	Naładuj akumulator.
	-	Usterka wewnętrzna	Skontaktuj się z działem obsługi klienta
Brzęczyk nadal emituje sygnał dźwiękowy lub wirnik nie działa, gdy urządzenie znajduje się w wodzie.	-	Usterka wewnętrzna	Skontaktuj się z działem obsługi klienta
Odkurzacz nie zmienia kierunku po dotarciu do ściany basenu.	Płetwa nie przechyliła się do przodu podczas zbliżania się do ściany basenu	Płetwa jest zablokowana i nie obraca się swobodnie.	Usuń węzeł zanieczyszczenia wokół zawiasu płetwy. Upewnij się, że płetwa obraca się swobodnie.
Wskaźnik LED nie świeci się po podłączeniu ładowarki.	-	Uszkodzona ładowarka	Skontaktuj się z działem obsługi klienta i poproś o wymianę ładowarki.
Urządzenie nie odkurza całego dna basenu.	Odkurzacz odbija się ciągle w tym samym kierunku, niektóre obszary są zawsze pomijane.	Nieprawidłowe ustawienie ścieżki pracy Nieregularny kształt basenu	Wypróbuj inne ścieżki pracy. Patrz sekcja "Regulacja ścieżki pracy" instrukcji obsługi.
	System filtracji basenu jest włączony.	Prąd wody wewnątrz basenu wpływa na pracę odkurzacza.	Wyłącz pompę filtrującą basenu podczas korzystania z tego urządzenia.

GWARANCJA

- Ten produkt jest objęty gwarancją przez 24 miesiące (dotyczy tylko zestawu napędowego i zestawu skrzynki sterowniczej) od daty zakupu. Części podlegające zużyciu, w tym Taca Filtra/Szczotka/Koła/Dysze, nie są objęte gwarancją.
- Niniejsza gwarancja traci ważność, jeśli produkt został zmodyfikowany, niewłaściwie użyty lub naprawiony przez nieautoryzowany personel.
- Gwarancja obejmuje wyłącznie wady produkcyjne i nie obejmuje żadnych uszkodzeń wynikających z niewłaściwego obchodzenia się z produktem przez właściciela.
- W przypadku reklamacji lub naprawy w okresie gwarancyjnym należy przedstawić numer zamówienia lub rejestracji.



Programy Ochrony Środowiska, Dyrektywa Europejska WEEE



Prosimy o przestrzeganie przepisów Unii Europejskiej oraz o pomoc w ochronie środowiska.

Niedziałający sprzęt elektryczny należy zwrócić do wyznaczonego przez gminę zakładu zajmującego się prawidłowym recyklingiem sprzętu elektrycznego i elektronicznego. Nie należy wyrzucać go do nieposortowanych pojemników na odpady.

W przypadku urządzeń zawierających wymienne baterie należy je wyjąć przed utylizacją produktu.