

DE FR EN NL ES PT IT SE CZ SK SL HR RO PL RU



**GEBRAUCHSANWEISUNG / NOTICE D'UTILISATION / INSTRUCTION MANUAL / HANDLEIDING / MANUAL DE INSTRUCCIONES / MANUAL DE INSTRUÇÕES / MANUALE DI ISTRUZIONI / ANVÄNDARMANUAL / INSTRUKTÁŽNÍ PŘÍRUČKA / INSTRUKTÁŽNA PRÍRUČKA / NAVODILA ZA UPORABO / PRIRUČNIK ZA UPORABU / MANUAL DE INSTRUCȚIUNI / INSTRUKCJA OBSŁUGI / РУКОВОДСТВО ПО ЭКСПЛУАТАЦИИ**

PFLEGE - WARTUNGS - SICHERHEITSHINWEISE - ENTRETIEN / MAINTENANCE / CONSEILS DE SÉCURITÉ - SERVICING / MAINTENANCE / SAFETY INSTRUCTIONS - VOORSCHRIFTEN BEDIENING / ONDERHOUD / VEILIGHEID - SERVICIO / MANTENIMIENTO / INSTRUCCIONES DE SEGURIDAD - MANUTENÇÃO / CONSELHOS DE SEGURANÇA / CURA - ISTRUZIONI DI ASSISTENZA / MANUTENZIONE / SICUREZZA - SERVICE / UNDERHÅLL / SÄKERHETSINSTRUKTIONER - SERVIS / ÚDRŽBA / BEZPEČNOSTNÉ POKYNY - SERVISIRANJE / VZDRŽEVANJE / VARNOSTNA NAVODILA - SERVISIRANJE / ODRŽAVANJE / SIGURNOSNE UPUTE - INSTRUCȚIUNI DE SERVICE / ÎNTREȚINERE / SIGURANȚĂ - INSTRUKCJE SERWISOWANIA / KONSERWACJI / BEZPIECZEŃSTWA - РУКОВОДСТВО ПО УХОДУ, ТЕХНИЧЕСКОМУ ОБСЛУЖИВАНИЮ И ТЕХНИКЕ БЕЗОПАСНОСТИ



**CF 400 CL**

KABELLOSER POOLROBOTER / NETTOYEUR DE PISCINE SANS FIL / CORDLESS POOL CLEANER / DRAADLOZE ZWEMBADREINIGER / LIMPIADOR DE PISCINAS SIN CABLE / ASPIRADOR DE PISCINAS SEM FIOS / PULITORE PER PISCINA SENZA CAVO / SLADDLÖS POOLROBOT / ROBOTICKÝ BAZÉNOVÝ VYSAVAČ / ROBOTICKÝ BAZÉNOVÝ VYSÁVAČ / ROBOTSKI SESALEC ZA BAZEN / BEŽIČNI ČISTAČ BAZENA / ASPIRATOR FĂRĂ FIR PENTRU PISCINĂ / BEZPRZEWODOWY ODKURZACZ BASENOWY / БЕСПРОВОДНОЙ РОБОТ-ОЧИСТИТЕЛЬ ДЛЯ БАСЕЙНА

# SPIS TREŚCI

INSTRUKCJE BEZPIECZEŃSTWA .....	158
OPIS .....	160
Wstęp.....	160
Ważne środki ostrożności .....	160
Zawartość opakowania .....	161
Dane techniczne.....	161
INSTRUKCJE UŻYTKOWANIA .....	162
Ładowanie robota .....	162
Połączenie aplikacji.....	162
Wskaźnik LED .....	164
Zanurzenie odkurzacza .....	165
KONSERWACJA .....	166
Czyszczenie wkładu.....	166
Instalacja bloków pływających.....	167
Stan wody w basenie .....	167
GWARANCJA .....	168

## **UWAŻNIE PRZECZYTAJ INSTRUKCJĘ I ZACHOWAJ JĄ DO PÓŹNIEJSZEGO WGLĄDU**

Instrukcja obsługi odkurzacza elektrycznego CF została opracowana w celu zapewnienia wszelkich informacji potrzebnych do optymalnej instalacji, użytkowania i konserwacji. Należy zapoznać się z tym dokumentem i przechowywać go w bezpiecznym, znanym miejscu, aby móc z niego korzystać w przyszłości.

# INSTRUKCJE BEZPIECZEŃSTWA

- Surowo zabrania się używania urządzenia poza jego warunkami użytkowania. Przed użyciem uważnie przeczytaj niniejszą instrukcję obsługi. Używaj produktu zgodnie z instrukcjami zawartymi w instrukcji obsługi. Nasza firma nie ponosi odpowiedzialności za jakiegokolwiek straty i obrażenia spowodowane niewłaściwym użytkowaniem.
- Do urządzenia można stosować wyłącznie akcesoria zalecane lub sprzedawane przez producenta.
- Produkt nie może być używany przez dzieci poniżej 8 roku życia ani osoby niepełnosprawne umysłowo. W razie potrzeby produkt powinien być używany pod nadzorem i kontrolą opiekuna. Nie należy pozwalać dzieciom jeździć na produkcie ani używać go jako zabawki.
- Aby zapobiec wypadkom, przed ładowaniem urządzenie musi zostać wyjęte z basenu, a ładowarka i urządzenie podczas ładowania muszą zostać umieszczone w pomieszczeniu zamkniętym lub w miejscu zabezpieczonym przed zachlapaniem. Przed ładowaniem należy upewnić się, że port ładowania jest suchy.
- Do ładowania urządzenia należy używać oryginalnej ładowarki.
- Należy upewnić się, że port ładowania jest suchy po wyjęciu urządzenia z basenu, a następnie podłączyć je do ładowarki i upewnić się, że urządzenie zostało wyłączone (lampki kontrolne urządzenia całkowicie zgasną), w przeciwnym razie nie będzie można go prawidłowo naładować.
- Ładowarka musi być podłączona do gniazda z zabezpieczeniem przed wyciekami. Należy upewnić się, że przewód uziemiający w gnieździe jest uziemiony w standardowy i niezawodny sposób.
- Surowo zabrania się używania innych ładowarek do ładowania urządzenia. Nie używaj tej ładowarki do innego sprzętu, aby uniknąć uszkodzenia ładowarki lub urządzenia.
- Zabrania się wchodzenia do basenu podczas pracy odkurzacza, w celu uniknięcia niebezpieczeństwa i obrażeń.
- Gdy odkurzacz jest umieszczony na brzegu, nie należy go włączać, w przeciwnym razie wpłynie to na prawidłowe użytkowanie odkurzacza.
- Po każdym użyciu odkurzacza należy wyczyścić kosz filtra, aby nadmierne zabrudzenie kosza filtra nie wpływało negatywnie na pracę odkurzacza.
- Gdy odkurzacz nie jest używany, należy przechowywać go w chłodnym i wentylowanym pomieszczeniu, aby uniknąć bezpośredniego nasłonecznienia.
- Zabrania się nieprofesjonalnemu personelowi demontażu obudowy uszczelniającej głównego urządzenia i zespołu obudowy uszczelniającej czujnika, aby uniknąć niebezpieczeństwa lub uszkodzenia odkurzacza.
- Urządzenie należy naładować przed całkowitym wyczerpaniem akumulatora. Gdy świeci się żółta lampka kontrolna urządzenia, należy naładować urządzenie.

## INSTRUKCJE BEZPIECZEŃSTWA

- Nie należy ładować urządzenia, gdy akumulator jest naładowany. Przeładowanie skróci żywotność akumulatora.
- Uszczelka olejowa silnika zawiera smar. Wyciek smaru może spowodować niewielkie zanieczyszczenie zbiornika wodnego.
- Urządzenie powinno być ładowane w temperaturze 5°C–35°C. Jeśli akumulator jest przegrzany, należy go schłodzić przed ładowaniem.
- Gdy urządzenie jest długotrwale magazynowane, należy je ładować co trzy miesiące. Do ładowania urządzenia należy używać oryginalnej ładowarki, aby zapewnić utrzymanie mocy urządzenia na poziomie 40%–60%. Jeśli urządzenie nie jest ładowane przez długi czas, napięcie akumulatora będzie niższe niż napięcie zabezpieczenia przed nadmiernym rozładowaniem spowodowanym samorozładowaniem akumulatora, a gdy czas jest zbyt długi, akumulator zostanie poważnie uszkodzony, dlatego należy zwrócić na to uwagę.
- Zabrania się przebijania obudowy urządzenia gwoździami lub innymi ostrymi przedmiotami, a także uderzania w urządzenie młotkiem lub w inny sposób lub rzucania nim.
- Nie wolno ładować urządzenia w pobliżu ognia lub w bardzo wysokiej temperaturze! Nie używaj ani nie przechowuj urządzenia w pobliżu źródeł ciepła.
- Podczas pracy urządzenia pod wodą może czasami wystąpić lekkie „unoszenie” urządzenia, jest to normalny proces pracy urządzenia i nie oznacza usterki.

## WSTĘP

CF 400 CL to nowy i wydajny robot do czyszczenia basenów. Umożliwia on automatyczne czyszczenie basenu bez konieczności odprowadzania wody. Jednocześnie, poprzez system filtracji, zbiera on zawieszone w wodzie ciała stałe i osady. Korpus urządzenia jest zasilany akumulatorem litowo-jonowym 25,2 V/6,4 Ah, co zapewnia wysoki poziom bezpieczeństwa.

**Przed użyciem tego produktu należy uważnie przeczytać instrukcję obsługi, aby móc prawidłowo korzystać z urządzenia.**

## WAŻNE ŚRODKI OSTROŻNOŚCI

- Wymagania dotyczące pozycji urządzenia podczas ładowania: Patrz Punkt 4 „Instrukcji Bezpieczeństwa” na stronie 1.
- Nie należy używać innych ładowarek do ładowania tego urządzenia, nie należy używać tej ładowarki do ładowania innych urządzeń!
- Przed rozpoczęciem ładowania należy upewnić się, że przełącznik znajduje się w pozycji OFF.
- Nie włączać odkurzacza podczas ładowania!
- Odkurzacze powinny przeprowadzać czyszczenie w temperaturze 10°C–35°C!
- Urządzenie należy naładować przed całkowitym wyczerpaniem akumulatora. Gdy świeci się żółta lampka kontrolna urządzenia, należy naładować urządzenie.
- Nie należy ładować urządzenia, gdy akumulator jest naładowany. Przeładowanie skróci żywotność akumulatora.
- Urządzenie powinno być ładowane w temperaturze 5°C–35°C. Jeśli akumulator jest przegrzany, należy go schłodzić przed ładowaniem.
- Jeśli akumulator nie będzie używany przez dłuższy czas (ponad 3 miesiące), należy go naładować.
- Przed ładowaniem upewnij się, że port ładowania jest suchy.

# OPIS

## ZAWARTOŚĆ OPAKOWANIA

Pozycja	Nazwa	Dane techniczne	Ilość (szt.)	Przeznaczenie	Uwagi
1	Robot do Czyszczenia Basenów	CF 400 CL	1		w pudełku
2	Hak		1		w plastikowej torbie
3	Instrukcja obsługi		1		w plastikowej torbie
4	Ładowarka		1		w plastikowej torbie
5	Pływający blok		2		w plastikowej torbie

## DANE TECHNICZNE

Napięcie Wejściowe ładowarki	100-240V
Częstotliwość Wejścia ładowarki	47-63Hz.
Napięcie znamionowe/pojemność znamionowa	25,2 V/6,4 Ah
Moc całego urządzenia	80W
Wyjście ładowarki	3A
Znamionowe napięcie wyjściowe ładowarki	29,4V
Tryby Cyklu Pracy	A. Kombinacja dna basenu i ściany: 160-180min; B. Dno basenu: 180-200min
Wydajność filtracji	maks. 13m <sup>3</sup> /h
Jakość filtrowania	180 μm
Prędkość ruchu	11m / min
Wodoodporność	IPX8
Temperatura wody w basenie	50 °F -90 °F (10°C -35°C )
Waga	8,3kg
Wymiary Produktu (mm)	385 (dł.) * 355 (szer.) * 250 (wys.)
Temperatura przechowywania	41 °F -95 °F (5°C -35°C )
Czas ładowania	ok. 2,5 godz.

# INSTRUKCJE UŻYTKOWANIA

## ŁADOWANIE ROBOTA

### PROCEDURA ŁADOWANIA

Upewnij się, że urządzenie jest wyłączone (kontrolki są całkowicie zgaszone). W celu naładowania urządzenia wyjmij je z basenu i umieść w pomieszczeniu lub w miejscu zabezpieczonym przed zachlapaniem. Odkręć wodoodporną zaślepkę urządzenia (upewnij się, że port ładowania jest suchy) i podłącz port ładowania do złącza ładowania. Gdy kontrolka ładowarki świeci się na czerwono, oznacza to, że trwa ładowanie, a gdy zmieni kolor na zielony, oznacza to, że ładowanie zostało zakończone.

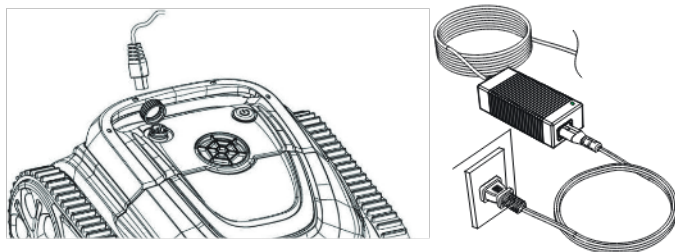

### KONTROLKA ŁADOWARKI

Wskaźnik LED	Stan ładowania
Zielona dioda świeci światłem ciągłym	Oczekiwanie na ładowanie lub akumulator nie jest podłączony, lub ładowanie zostało zakończone
Czerwona dioda świeci się światłem ciągłym	Normalne ładowanie

## POŁĄCZENIE APLIKACJI

**⚠** Podczas łączenia z aplikacją urządzenie musi znajdować się poza wodą.

• Pobierz aplikację:

**Sposób 1:** Zeskanuj poniższy kod QR (Rysunek 5-1). Po zeskanowaniu kodu możesz kliknąć odpowiedni sklep (Apple Store, Android Store), aby pobrać aplikację (Rysunek 5-2).

# INSTRUKCJE UŻYTKOWANIA



Rysunek 5-1

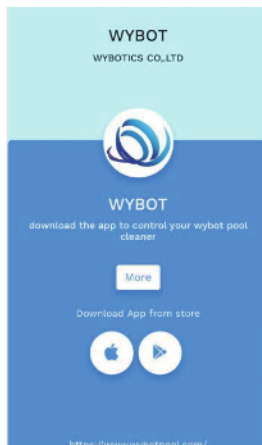

Rysunek 5-2

## **Sposób 2:** Wyszukaj i pobierz aplikację w App Store

- 1 • Dla telefonów z systemem Android, wyszukaj aplikację WYBOT w Google Play i pobierz ją
- 2 • Dla telefonów iPhone, wyszukaj aplikację WYBOT w App Store i pobierz ją
- 2 • Włącz urządzenie, dioda urządzenia świeci się ciągłym niebieskim światłem
- 3 • Połącz aplikację z urządzeniem po jego uruchomieniu
- 4 • Po pomyślnym nawiązaniu połączenia aplikacja wyświetli komunikat o sukcesie połączenia. Jednocześnie dioda urządzenia zmienia kolor na fioletowy i pozostanie zawsze włączona.
- 5 • Po wejściu do interfejsu aplikacji zostaną wyświetlone parametry bieżącego urządzenia, a użytkownicy będą mogli ustawić parametry zgodnie z własnymi wymaganiami dotyczącymi czyszczenia (strefa czyszczenia, czas trwania)
- 6 • Ustaw żądane parametry
- 7 • Po ponownym uruchomieniu urządzenie wykona odpowiedni program czyszczenia zgodnie z ustawionymi parametrami

## **Uwaga:**

- 1 • Podczas korzystania z aplikacji musi ona uzyskać pozwolenie na korzystanie z Bluetooth i pozwolenie na lokalizację smartfona
- 2 • Aplikacja jest kompatybilna z systemami IOS 14 i nowszymi oraz Android 8.0 i nowszymi.
- 3 • Aby uzyskać informacje o pogodzie w aplikacji, należy włączyć usługę lokalizacji.



# INSTRUKCJE UŻYTKOWANIA

## WSKAŹNIK LED

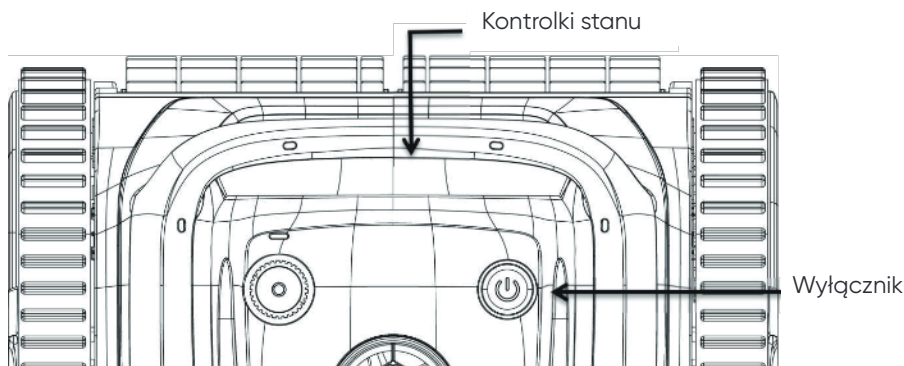

Opis	Opis funkcji
ON / OFF	Naciśnięcie przycisku ON/OFF : zapali się niebieskie światło, co oznacza uruchomienie. Ponowne naciśnięcie przycisku spowoduje zapalenie się czerwonej kontrolki, co oznacza wyłączenie. Po wyłączeniu czerwone światło zgaśnie.
Kontrolka Stanu	<ol style="list-style-type: none"><li>1. Niebieskie światło jest zawsze włączone: uruchomienie</li><li>2. Niebieskie światło miga: normalna praca</li><li>3. Żółte światło miga: urządzenie ma niską moc, ustawia się przy ścianie</li><li>4. Żółte światło jest zawsze włączone: urządzenie ma niską moc, ustawia się przy ścianie i przestaje działać.</li><li>5. Czerwone światło miga i jest zawsze włączone: awaria urządzenia</li></ol>

### Rozwiązywanie problemów:

Gdy czerwona kontrolka urządzenia miga i jest zawsze włączona, należy wyłączyć i ponownie uruchomić urządzenie. Jeśli nie uda się przywrócić normalnej pracy urządzenia, należy skontaktować się z serwisem posprzedażowym.

# INSTRUKCJE UŻYTKOWANIA

## ZANURZENIE ODKURZACZA

- Podczas wkładania odkurzacza do basenu, należy skierować dno odkurzacza w stronę ściany basenu, trzymać za uchwyt i wsunąć odkurzacza do wody. Jednocześnie należy włączyć przełącznik. Odkurzacza będzie powoli wypuszczał gaz, a po 30 sekundach rozpocznie pracę (Gaz musi zostać całkowicie wypuszczony, w przeciwnym razie wpłynie to na prawidłowe działanie urządzenia). Należy pozwolić urządzeniu swobodnie opaść na dno basenu.
- Po zakończeniu czyszczenia odkurzacza automatycznie zatrzyma się przy ścianie basenu.
- Wyjmij urządzenie za pomocą haka.

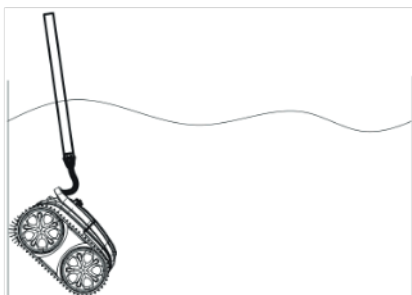
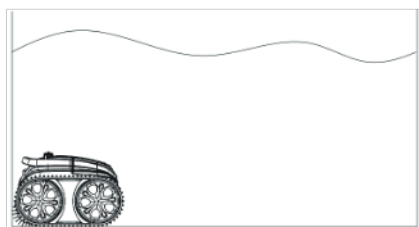
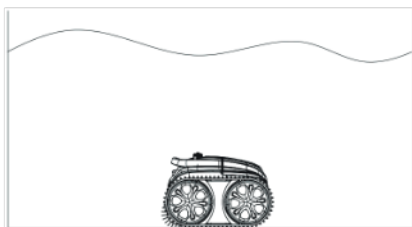
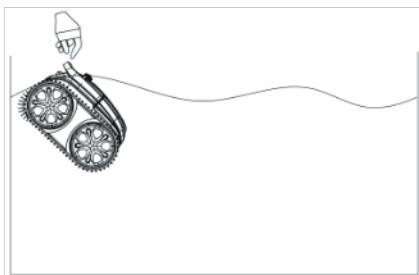

# KONSERWACJA

## CZYSZCZENIE KOSZA FILTRA

- Wyjmij kosz filtra: Umieść odkurzacza na brzegu, ręcznie otwórz pokrywę przestrzegając położenia wskazanego na rysunku (Rysunek 4-1). Kosz filtra jest pokazany na rysunku (Rysunek 4-2).

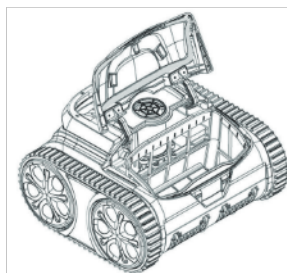
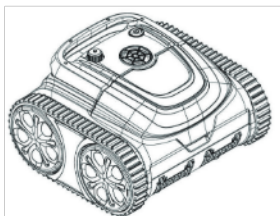

- Wyjmij kosz filtra z urządzenia (Rysunek 4-3).

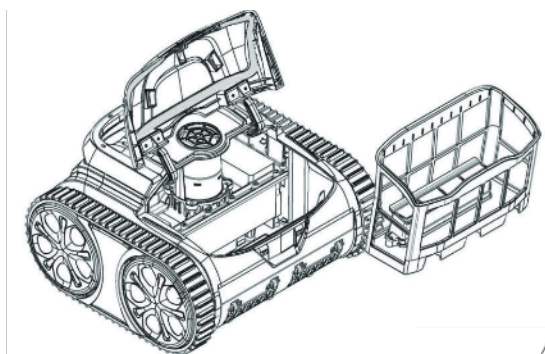

- Czyszczenie kosza filtra  
Splucz zanieczyszczenia z sita filtra czystą wodą (Rysunek 4-4).

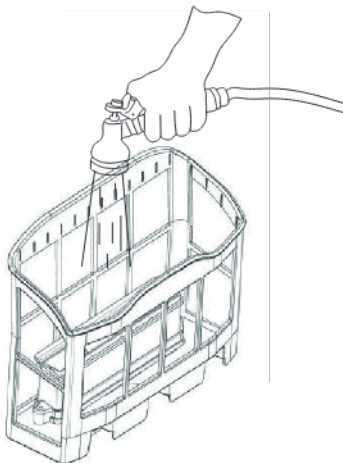

# KONSERWACJA

- Montaż kosza filtra

Ponownie zamontuj kosz filtra w urządzeniu. Kosz filtra musi być wyrównany z wlotem wody i włożony do odkurzacza. Zamontuj pokrywę, tak aby kosz filtra idealnie pasował do pokrywy.

## INSTALACJA BLOKÓW PŁYWAJĄCYCH (OPCJONALNIE)

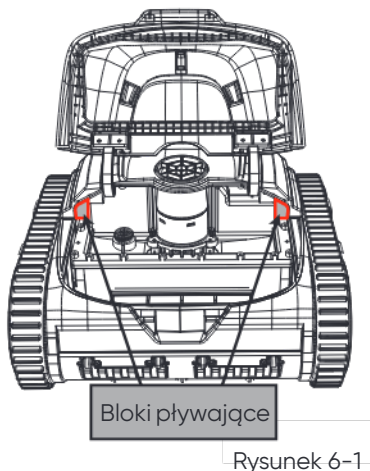

Jeśli maszyna normalnie wspina się po ścianie, poniższe czynności nie są wymagane. Jeśli maszyna ma trudności ze wspięciem się na ścianę, nie może oczyścić linii wodnej i może się mocno przechylić. Należy rozwiązać problem postępując zgodnie z rysunkiem. Po usunięciu naklejki samoprzylepnej przyklej dwa górne bloki pływające do urządzenia. Wykonaj procedurę instalacji zgodnie z rysunkiem (Rysunek 6-1).

### Uwaga:

- 1 • Przed instalacją należy upewnić się, że w miejscu przyklejenia nie ma wody.
- 2 • Z tyłu górnego bloku pływającego znajduje się klej. Podczas mocowania górnego bloku pływającego do dużej pokrywy, krawędzie górnego bloku pływającego muszą być prawidłowo przyklejone. Po upływie 24 godzin urządzenie można ponownie umieścić w basenie.

## STAN WODY W BASENIE

Uwaga: Stan wody w basenie musi być zgodny z poniższymi parametrami:

- PH: 7,0-7,4
- Temperatura: 50°F -95°F (10°C -35°C)
- Sól: Maks. 5,000 ppm
- Chlor: Maks. 2 ppm

# GWARANCJA

- Ten produkt jest objęty gwarancją przez 24 miesiące (dotyczy tylko zestawu napędowego i zestawu skrzynki sterowniczej) od daty zakupu. Części podlegające zużyciu, w tym Taca Filtra/Szczotka/Koła/Dysze, nie są objęte gwarancją.
- Niniejsza gwarancja traci ważność, jeśli produkt został zmodyfikowany, niewłaściwie użyty lub naprawiony przez nieautoryzowany personel.
- Gwarancja obejmuje wyłącznie wady produkcyjne i nie obejmuje żadnych uszkodzeń wynikających z niewłaściwego obchodzenia się z produktem przez właściciela.
- W przypadku reklamacji lub naprawy w okresie gwarancyjnym należy przedstawić numer zamówienia lub rejestracji.



## Programy Ochrony Środowiska, Dyrektywa Europejska WEEE



Prosimy o przestrzeganie przepisów Unii Europejskiej oraz o pomoc w ochronie środowiska.

Niedziałający sprzęt elektryczny należy zwrócić do wyznaczonego przez gminę zakładu zajmującego się prawidłowym recyklingiem sprzętu elektrycznego i elektronicznego. Nie należy wyrzucać go do nieposortowanych pojemników na odpady.

W przypadku urządzeń zawierających wymienne baterie należy je wyjąć przed utylizacją produktu.