

DE FR EN NL ES PT IT SE CZ SK SL HR RO PL RU



GEBRAUCHSANWEISUNG / NOTICE D'UTILISATION / INSTRUCTION MANUAL / HANDLEIDING / MANUAL DE INSTRUCCIONES / MANUAL DE INSTRUÇÕES / MANUALE DI ISTRUZIONI / ANVÄNDARMANUAL / INSTRUKTÁŽNÍ PŘÍRUČKA / INSTRUKTÁŽNA PŘÍRUČKA / NAVODILA ZA UPORABO / PRIRUČNIK ZA UPORABU / MANUAL DE INSTRUCȚIUNI / INSTRUKCJA OBSŁUGI / РУКОВОДСТВО ПО ЭКСПЛУАТАЦИИ

PFLEGE - WARTUNGS - SICHERHEITSHINWEISE - ENTRETIEN / MAINTENANCE / CONSEILS DE SÉCURITÉ - SERVICING / MAINTENANCE / SAFETY INSTRUCTIONS - VOORSCHRIFTEN BEDIENING / ONDERHOUD / VEILIGHEID - SERVICIO / MANTENIMIENTO / INSTRUCCIONES DE SEGURIDAD - MANUTENÇÃO / CONSELHOS DE SEGURANÇA / CURA - ISTRUZIONI DI ASSISTENZA / MANUTENZIONE / SICUREZZA - SERVICE / UNDERHÅLL / SÄKERHETSINSTRUKTIONER - SERVIS / ÚDRŽBA / BEZPEČNOSTNÍ POKYNY - SERVIS / ÚDRŽBA / BEZPEČNOSTNÉ POKYNY - SERVISIRANJE / VZDRŽEVANJE / VARNOSTNA NAVODILA - SERVISIRANJE / ODRŽAVANJE / SIGURNOSNE UPUTE - INSTRUCȚIUNI DE SERVICE / ÎNȚREȚINERE / SIGURANȚĂ - INSTRUKCJE SERWISOWANIA / KONSERWACJI / BEZPIECZEŃSTWA - РУКОВОДСТВО ПО УХОДУ / ТЕХНИЧЕСКОМУ ОБСЛУЖИВАНИЮ И ТЕХНИКЕ БЕЗОПАСНОСТИ



CF 200 CL

KABELLOSER POOLROBOTER / NETTOYEUR DE PISCINE ELECTRIQUE SANS FIL / ELECTRICAL CORDLESS POOL CLEANER/ REINIGINGSROBOT ZWEMBAD / LIMPIADOR DE PISCINAS SIN CABLE / ASPIRADOR DE PISCINAS SEM FIOS / PULITORE PER PISCINA SENZA CAVO / POOLROBOT / ROBOTICKÝ BAZÉNOVÝ VYSAVAČ / ROBOTICKÝ BAZÉNOVÝ VYSÁVAČ / BREŽIČNI ČISTILEC BAZENA / ROBOTSKI SESALEC ZA BAZEN / ASPIRATOR FĂRĂ FIR PENTRU PISCINĂ / BEZPRZEWODOWY ODKURZACZ BASENOWY / БЕСПРОВОДНОЙ РОБОТ-ОЧИСТИТЕЛЬ ДЛЯ БАССЕЙНА

SPIS TREŚCI

INSTRUKCJE BEZPIECZEŃSTWA	158
OPIS	159
Wstęp.....	159
Zawartość opakowania	159
Schemat Produktu.....	159
Dane techniczne.....	160
INSTRUKCJE UŻYTKOWANIA	161
Ładowanie akumulatora.....	161
Zanurzenie odkurzacza	162
Obsługa.....	163
KONSERWACJA I USTAWIENIA	164
Czyszczenie Filtra	164
Instalacja Bloku Pływającego	165
Stan wody w basenie	166
GWARANCJA.....	167

UWAŻNIE PRZECZYTAJ INSTRUKCJĘ I ZACHOWAJ JĄ DO PÓŹNIEJSZEGO WGLĄDU

Instrukcja obsługi odkurzacza elektrycznego CF została opracowana w celu zapewnienia wszelkich informacji potrzebnych do optymalnej instalacji, użytkowania i konserwacji. Należy zapoznać się z tym dokumentem i przechowywać go w bezpiecznym, znanym miejscu, aby móc z niego korzystać w przyszłości.

INSTRUKCJE BEZPIECZEŃSTWA

- Uważnie przeczytaj instrukcję i używaj urządzenia zgodnie z jej zaleceniami. Nie ponosimy odpowiedzialności za jakiegokolwiek straty lub obrażenia spowodowane niewłaściwym użytkowaniem.
- Używaj wyłącznie akcesoriów zalecanych lub sprzedawanych przez producenta.
- Jeśli chcesz naładować odkurzacz, po wyjęciu go z wody, osusz port ładowania i upewnij się, że urządzenie jest wyłączone (kontrolka jest wyłączona).
- Używaj wyłącznie oryginalnej i autoryzowanej ładowarki, nie ładuj żadnych innych urządzeń za pomocą tej ładowarki.
- Podczas ładowania przewód zasilający musi być podłączony do gniazda, które jest uziemione i zabezpieczone przed wyciekami.
- Nie ładuj urządzenia, jeśli temperatura otoczenia jest wyższa niż 35°C (95°F) lub niższa niż 5°C (41°F)
- Nie przeładuj odkurzacza, ponieważ spowoduje to skrócenie żywotności akumulatora.
- Jeśli urządzenie ma być magazynowane przez dłuższy czas (ponad 3 miesiące), należy je ładować, aby utrzymać żywotność akumulatora.
- Aby zmniejszyć ryzyko porażenia prądem, nie używaj ładowarki, jeśli przewód jest uszkodzony.
- Nigdy nie pozwalaj dzieciom na jazdę na urządzeniu ani na używanie go jako zabawki.
- Nie włączaj odkurzacza, gdy znajduje się on poza wodą.
- Nie używaj odkurzacza, gdy w basenie znajdują się ludzie.
- Zawsze czyść i myj kosz filtra po użyciu.
- Tylko profesjonaliści mogą demontować zamknięty zestaw napędowy odkurzacza.
- Nie używaj odkurzacza, gdy uruchomiona jest filtracja basenu.
- Odkurzacz powinien być przechowywany w chłodnym i wentylowanym miejscu, z dala od bezpośredniego nasłonecznienia lub źródeł ciepła. Nigdy niczym go nie przykrywaj, ponieważ mogłoby to spowodować przegrzanie wewnętrznych komponentów elektrycznych.

OPIS

WSTĘP

Robot do czyszczenia basenów CF 200 CL to nowy typ akumulatorowego automatycznego sprzętu do czyszczenia basenów, który jest bezprzewodowy i łatwy w użyciu.

ZAWARTOŚĆ OPAKOWANIA

Pozycja	Nazwa	Ilość
1	CF 200 CL	1 szt.
2	Ładowarka	1 szt.
3	Hak do wyciągania	1 szt.
4	Bloki pływające	2 szt.
5	Instrukcja obsługi	1 szt.
6	Skrócona instrukcja obsługi	1 szt.

SCHEMAT PRODUKTU

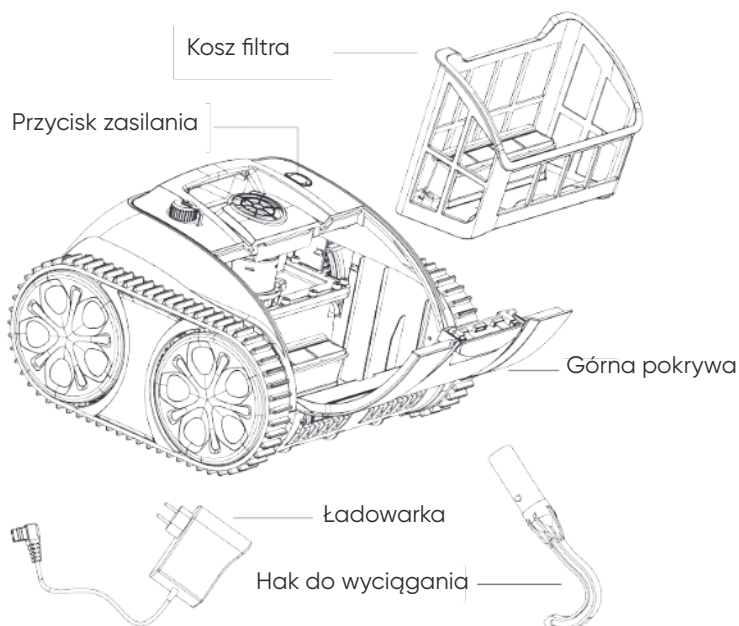

OPIS

DANE TECHNICZNE

Model	CF 200 CL
Znamionowe Napięcie Robocze	10,8V
Moc	65W
Czas Pracy	Maks. 90min dla jednego cyklu
Wejście Ładowarki	100-240V, 50-60Hz
Wyjście Ładowarki	10,8V/1,8A
Pojemność Akumulatora	8600mAh/8800mAh
Czas Ładowania	6-7 godz
Wielkość Basenu	do 861sq.ft (80m ²)
Przepływ	ok. 10m ³ /h (2642gal/h)
Gęstość Filtra	180 μm
Prędkość Ruchu	ok. 36ft/min (11m/min)
Wodoodporność	IPX8
Temperatura Środowiska Ładowania	41°F -95°F (5°C -35°C)
Maksymalna Głębokość Wody	8.2ft(2,5m)
Wymiary Produktu	14,6(dł.)*14,1(szer.)*9,4(wys.) cali 372(dł.)*360(szer.)*240(wys.) mm
Waga	17,64lbs (8KG)
Warunki Przechowywania	41°F -95°F (5°C -35°C), RH≤75%

INSTRUKCJE UŻYTKOWANIA

ŁADOWANIE AKUMULATORA

Uwaga: Ładuj odkurzacz w zamkniętym pomieszczeniu, w odległości co najmniej 3 m (ok. 10 stóp) od krawędzi basenu.

- Upewnij się, że odkurzacz jest wyłączony (kontrolka nie miga), a port ładowania jest suchy, a następnie podłącz ładowarkę do gniazda ładowania. Czerwone światło oznacza, że trwa ładowanie. Zielone światło oznacza, że urządzenie jest w pełni naładowane.

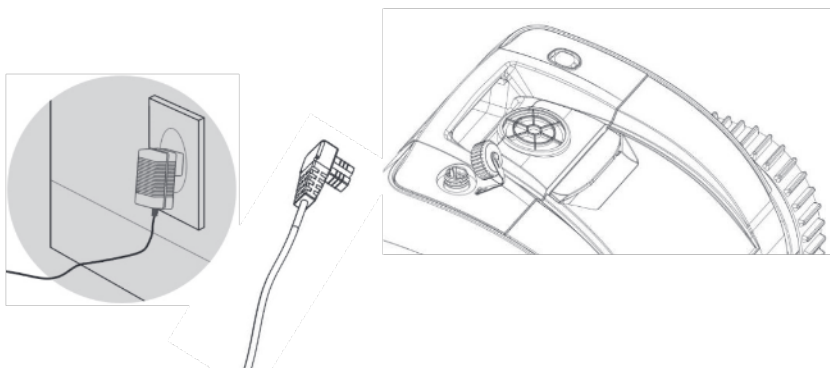

KONTROLKA ŁADOWARKI

Kolor i Stan kontrolki	Stan ładowania
Zielone światło świeci światłem ciągłym	Oczekiwanie na ładowanie lub złącze nie jest podłączone lub ładowanie zostało zakończone
Czerwone światło świeci światłem ciągłym	Akumulator w trakcie ładowania
Czerwone światło miga	Niski poziom naładowania akumulatora lub akumulator jest uszkodzony

INSTRUKCJE UŻYTKOWANIA

ZANURZENIE ODKURZACZA

- Włóż urządzenie do basenu, kierując jego dno w stronę ściany. Przytrzymaj i włącz robota czyszczącego. Urządzenie zacznie działać po 20 sekundach od usunięcia zgromadzonego w nim powietrza (należy upewnić się, że powietrze zostało usunięte, aby robot działał prawidłowo), a następnie urządzenie powoli opadnie na dno basenu.

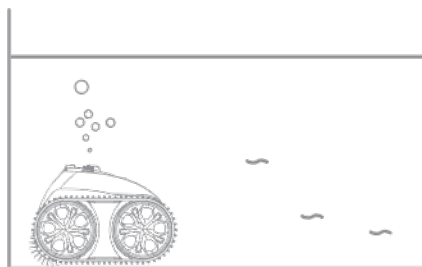
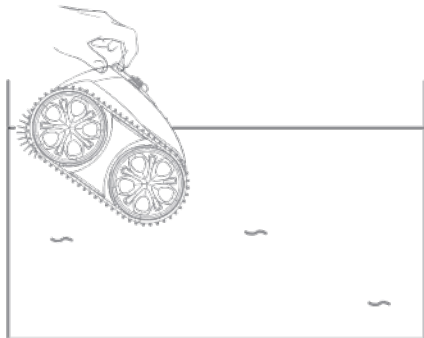

- Po zakończeniu pracy odkurzacz przesunie się do krawędzi basenu. Użyj haka, aby wyciągnąć go z basenu.

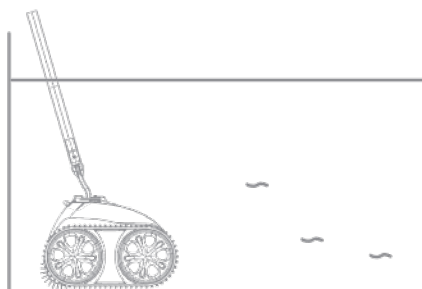
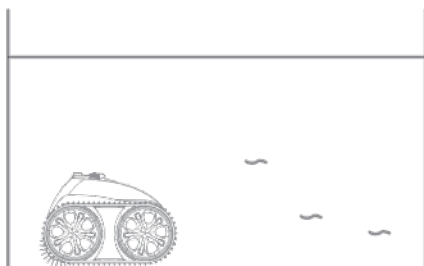

INSTRUKCJE UŻYTKOWANIA

OBSŁUGA

▶ PRZYCISK ZASILANIA I KONTROLKA

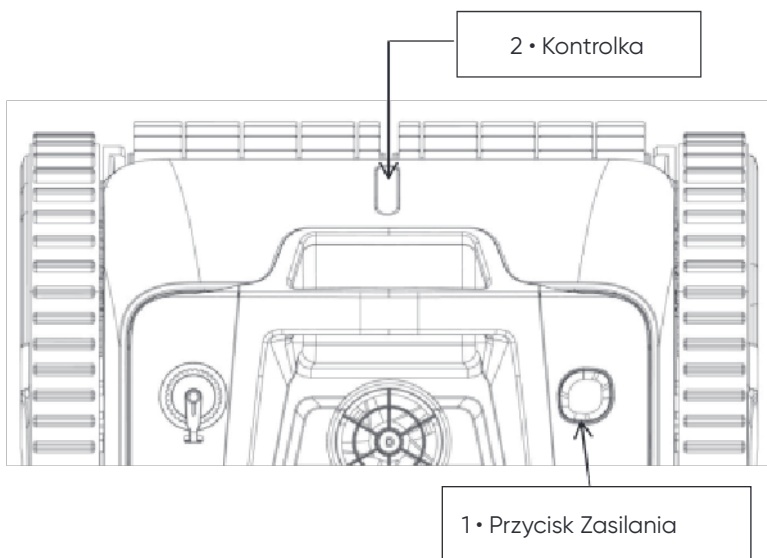

Funkcja	Opis
1. ON / OFF	Naciśnij przycisk, niebieskie światło oznacza, że urządzenie jest włączone. Naciśnij przycisk ponownie, czerwone światło oznacza, że urządzenie jest wyłączone.
2. Kontrolka	1. Niebieskie światło świeci światłem ciągłym: zasilanie włączone 2. Niebieskie światło miga: urządzenie jest w trakcie pracy 3. Żółte światło miga: niski poziom naładowania akumulatora i rozpoczęcie automatycznego parkowania 4. Żółte światło świeci światłem ciągłym: automatyczne parkowanie zakończone

Uwaga: Gdy żółte światło świeci światłem ciągłym, należy wyłączyć odkurzacz i naładować go. Po naładowaniu uruchom odkurzacz w basenie. Jeśli urządzenie nie działa, skontaktuj się z serwisem posprzedażowym.

KONSERWACJA I USTAWIENIA

CZYSZCZENIE FILTRA

- Otwórz górną pokrywę: Umieść robota poza basenem i otwórz górną pokrywę. Kosz filtra jest umieszczony w sposób pokazany na rysunku.

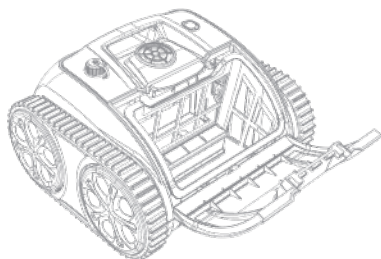
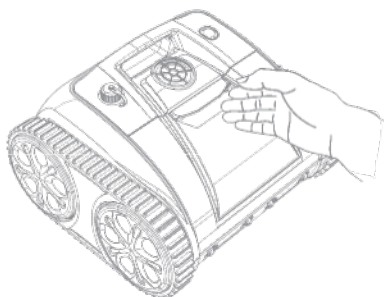

- Wyjmij kosz filtra

- Umyj kosz filtra

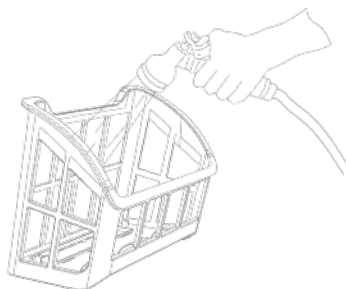
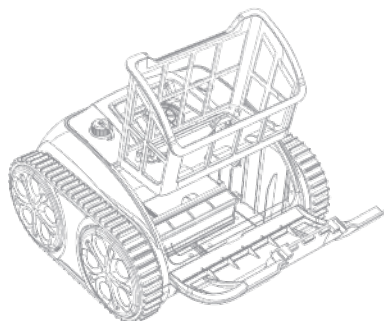

- Ponownie zainstaluj kosz filtra wykonując czynności w odwrotnej kolejności.

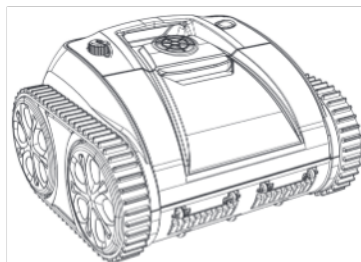

KONSERWACJA I USTAWIENIA

INSTALACJA BLOKU PŁYWAJĄCEGO

⚠ Jeśli Twój robot działa prawidłowo, zignoruj te instrukcje.

Poniższe instrukcje dotyczą wyłącznie korzystania z bloków pływających, gdy robot nie jest w stanie wspinać się po ścianach basenu lub nie jest w stanie wspinać się po ścianach tak jak wcześniej.

- Otwórz pokrywę filtra i podnieś kosz filtra.

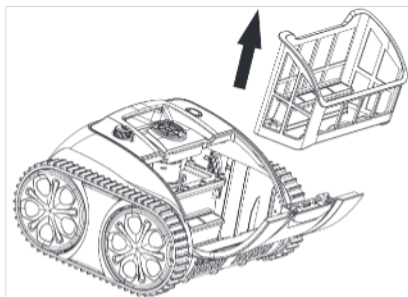

- Oderwij folię ochronną z tyłu bloków pływających i pojedynczo przyklej je zgodnie z położeniem pokazanym na rysunku.

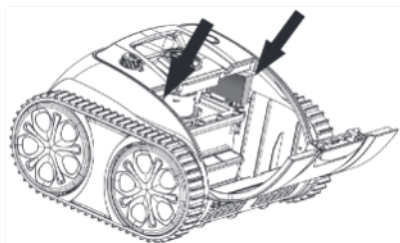

- Zamontuj kosz filtra i zamknij pokrywę filtra. Przed ponownym włożeniem urządzenia do basenu należy odczekać 24 godziny.

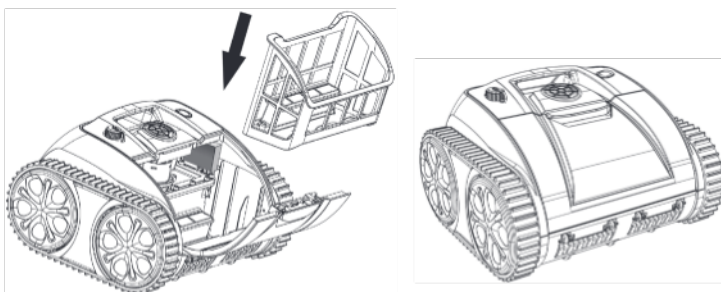

KONSERWACJA I USTAWIENIA

STAN WODY W BASENIE

Uwaga: Stan wody w basenie musi być zgodny z poniższymi parametrami:

- PH: 7,0-7,4
- Temperatura: 50°F -95°F (10°C -35°C)
- Sól: Maks. 5,000 ppm
- Chlor: Maks. 2 ppm

GWARANCJA

- Ten produkt jest objęty gwarancją przez 24 miesiące (dotyczy tylko zestawu napędowego i zestawu skrzynki sterowniczej) od daty zakupu. Części podlegające zużyciu, w tym Taca Filtra/Szczotka/Koła/Dysze, nie są objęte gwarancją.
- Niniejsza gwarancja traci ważność, jeśli produkt został zmodyfikowany, niewłaściwie użyty lub naprawiony przez nieautoryzowany personel.
- Gwarancja obejmuje wyłącznie wady produkcyjne i nie obejmuje żadnych uszkodzeń wynikających z niewłaściwego obchodzenia się z produktem przez właściciela.
- W przypadku reklamacji lub naprawy w okresie gwarancyjnym należy przedstawić numer zamówienia lub rejestracji.



Programy Ochrony Środowiska, Dyrektywa Europejska WEEE



Prosimy o przestrzeganie przepisów Unii Europejskiej oraz o pomoc w ochronie środowiska.

Niedziałający sprzęt elektryczny należy zwrócić do wyznaczonego przez gminę zakładu zajmującego się prawidłowym recyklingiem sprzętu elektrycznego i elektronicznego. Nie należy wyrzucać go do nieposortowanych pojemników na odpady.

W przypadku urządzeń zawierających wymienne baterie należy je wyjąć przed utylizacją produktu.