

DE FR EN NL ES PT IT SE CZ SK SL HR RO PL RU



GEBRAUCHSANWEISUNG / NOTICE D'UTILISATION / INSTRUCTION MANUAL / HANDLEIDING / MANUAL DE INSTRUCCIONES / MANUAL DE INSTRUÇÕES / MANUALE DI ISTRUZIONI / ANVÄNDARMANUAL / INSTRUKTÁŽNÍ PŘÍRUČKA / INSTRUKTÁŽNA PRÍRUČKA / NAVODILA ZA UPORABO / PRIRUČNIK ZA UPORABU / MANUAL DE INSTRUCCIUNI / INSTRUKCJA OBSŁUGI / РУКОВОДСТВО ПО ЭКСПЛУАТАЦИИ

PFLEGE - WARTUNGS - SICHERHEITSHINWEISE - ENTRETIEN / MAINTENANCE / CONSEILS DE SÉCURITÉ - SERVICE/MANUTENANCE/SAFETY INSTRUCTIONS - VOORSCHRIFTEN BEDIENING/ONDERHOUD/VEILIGHEID - SERVICIO / MANTENIMIENTO / INSTRUCCIONES DE SEGURIDAD - MANUTENÇÃO / CONSELHOS DE SEGURANÇA / CURA - ISTRUZIONI DI ASSISTENZA / MANUTENZIONE / SICUREZZA - SERVICE/UNDERHÅLL / SÄKERHETSINSTRUKTIONER - SERVIS / ÚDRŽBA / BEZPEČNOSTNÉ POKYNY - SERVIS/ÚDRŽBA / BEZPEČNOSTNÉ POKYNY - SERVISIRANJE / VZDRŽEVANJE / VARNOSTNA NAVODILA - SERVISIRANJE / ODRŽAVANJE / SIGURNOSNE UPUTE - INSTRUCIUNI DE SERVICE / ÎNTREȚINERE / SIGURANȚĂ - INSTRUKCJE SERWISOWANIA / KONSERWACJI / BEZPIECZEŃSTWA - РУКОВОДСТВО ПО УХОДУ, ТЕХНИЧЕСКОМУ ОБСЛУЖИВАНИЮ И ТЕХНИКЕ БЕЗОПАСНОСТИ



CF 100 CL

POOLROBOTER / ROBOT NETTOYEUR DE SOL DE PISCINE / ROBOTIC CLEANER
/ ROBOT REINIGING ZWEMBADBODEM / ROBOT LIMPIAFONDOS DE PISCINAS /
ASPIRADOR DE PAVIMENTO DE PISCINAS ROBÓTICO / PULITORE PER PISCINA /
POOLROBOT / ROBOTICKÝ BAZÉNOVÝ VYSAVAČ / ROBOTICKÝ BAZÉNOVÝ VYSAVAČ
/ ROBOTSKI SESALEC ZA BAZEN / ROBOT ČISTAČ PODA BAZENA / ASPIRATOR ROBOT
PENTRU PISCINĂ / ROBOT DO CZYSZCZENIA DNA BAsENU / РОБОТ-ОЧИСТИТЕЛЬ
(ПЫЛЕСОС) ДЛЯ БАССЕЙНА

SPIS TREŚCI

INSTRUKCJE BEZPIECZEŃSTWA	216
OBSŁUGA	217
Wstęp	217
Opis produktu	217
Dane techniczne	218
Obsługa	219
Szybkie uruchamianie	220
Funkcje i regulacja dysz	221
Czyszczenie tacy filtra	226
Stan wody w basenie	228
CZĘSTO ZADAWANE PYTANIA	229
Rozwiązywanie problemów	229
Zawartość opakowania	229
GWARANCJA	230

UWAŻNIE PRZECZYTAJ INSTRUKCJĘ I ZACHOWAJ JĄ DO PÓŹNIEJSZEGO WGLĄDU

Instrukcja obsługi odkurzacza elektrycznego CF została opracowana w celu zapewnienia wszelkich informacji potrzebnych do optymalnej instalacji, użytkowania i konserwacji. Należy zapoznać się z tym dokumentem i przechowywać go w bezpiecznym, znanym miejscu, aby móc z niego korzystać w przyszłości.

INSTRUKCJE BEZPIECZEŃSTWA

- Uważnie przeczytaj instrukcję i używaj urządzenia zgodnie z jej zaleceniami. Nie ponosimy odpowiedzialności za jakiegokolwiek straty lub obrażenia spowodowane niewłaściwym użytkowaniem.
- Używaj wyłącznie akcesoriów zalecanych lub sprzedawanych przez producenta.
- Ten model jest przeznaczony przede wszystkim do basenów z płaską podłogą.
- Nie zezwalaj na korzystanie z urządzenia dzieciom poniżej 8 roku życia ani osobom z zaburzeniami psychicznymi, chyba że są one pod stałym i ścisłym nadzorem opiekunów. Nie pozwalaj dzieciom na jazdę na urządzeniu ani na używanie go jako zabawki.
- Używaj wyłącznie oryginalnego i autoryzowanego zasilacza.
- Jeśli kabel zasilający jest uszkodzony, musi zostać on wymieniony przez certyfikowanego specjalistę.
- Nie włączaj odkurzacza, gdy znajduje się on na podłodze, w przeciwnym razie wpłynie to na wydajność czyszczenia.
- Podczas ładowania przewód zasilający musi być podłączony do gniazda, które jest uziemione i zabezpieczone przed wyciekami.
- Nie używaj odkurzacza, gdy w basenie znajdują się ludzie, aby uniknąć niebezpiecznych sytuacji.
- Po każdym użyciu wyczyść i umyj tacę filtra. Zbyt duża ilość zanieczyszczeń w tacy filtra wpłynie negatywnie na wydajność urządzenia.
- Wyłącz odkurzacza podczas konserwacji, czyszczenia lub gdy nie jest używany.
- Odkurzacza powinien być przechowywany w chłodnym i wentylowanym miejscu, z dala od bezpośredniego działania promieni słonecznych. Przestrzegaj warunków przechowywania urządzenia.
- Podczas ładowania odkurzacza powinien być przechowywany w chłodnym miejscu i nie powinien być niczym przykryty, aby zapobiec uszkodzeniu wewnętrznych elementów elektrycznych w wyniku przegrzania.
- Tylko certyfikowani specjaliści mogą demontować zamknięty zestaw napędowy odkurzacza.
- Nie używaj odkurzacza, gdy filtr basenowy jest włączony.
- Uszczelki olejowe silnika zawierają smar, który może spowodować zanieczyszczenie wody w przypadku wycieku smaru.
- Ze względu na ograniczoną pojemność akumulatora, urządzenie przeznaczone jest wyłącznie do basenów, w przeciwnym razie efekt czyszczenia ulegnie pogorszeniu.
- Gdy odkurzacza jest długotrwale magazynowany, należy go ładować co trzy miesiące, aby utrzymać żywotność baterii na poziomie 40%-60%. Używaj wyłącznie oryginalnego i autoryzowanego adaptera do ładowania. Jeśli urządzenie nie jest ładowane przez długi czas, napięcie akumulatora będzie niższe niż napięcie zabezpieczenia przed nadmiernym rozładowaniem spowodowanym samorozładowaniem akumulatora, co może spowodować poważne uszkodzenie.
- Nie używaj ani nie przechowuj odkurzacza w pobliżu źródeł ciepła. Ładowanie odkurzacza w pobliżu źródeł ciepła lub w ekstremalnie wysokich temperaturach jest surowo zabronione.
- Nie przebijaj obudowy odkurzacza gwoździami ani innymi ostrymi przedmiotami. Nie uderzaj w urządzenie młotkiem ani w inny sposób i nie rzucaj nim.
- Przed ładowaniem upewnij się, że gniazdo ładowania jest suche.

OBSŁUGA

WSTĘP

Robot czyszczący CF 100 CL to nowy typ automatycznego odkurzacza akumulatorowego, który po wyczerpaniu akumulatora automatycznie zatrzymuje się i ustawia się przy ścianie. Odkurzacz automatycznie czyści podłogę bez konieczności wymiany wody w basenie, dzięki systemowi filtracji zbierającemu cząsteczki i osady, które opadły na dno basenu.

Przed użyciem uważnie przeczytaj niniejszą instrukcję.

OPIS PRODUKTU

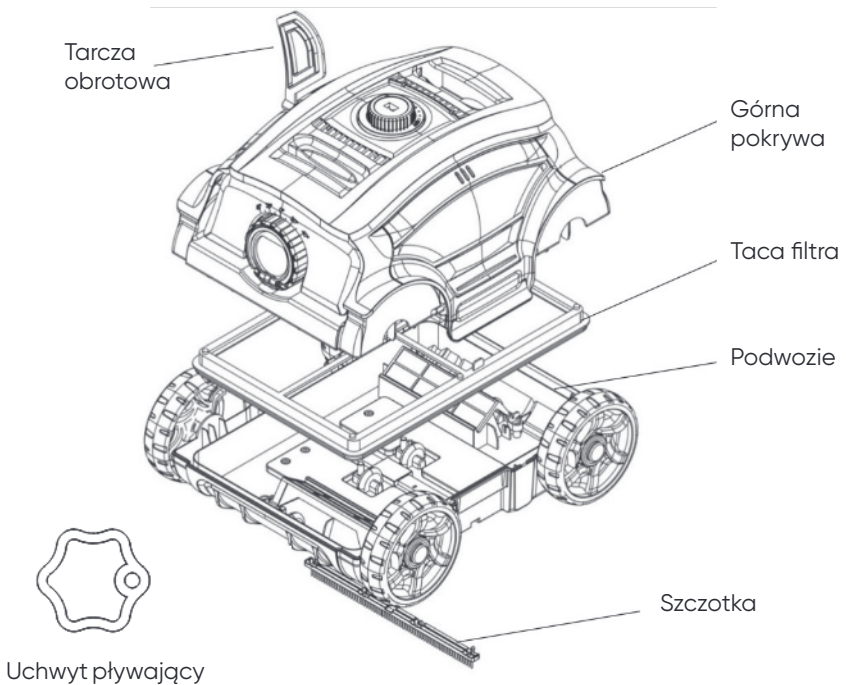

OBSŁUGA

DANE TECHNICZNE

Produkt	Robot do Czyszczenia Basenów
Model	CF 100 CL
Znamionowe napięcie wyjściowe ładowarki	11,1V
Moc	45W
Cykl Pracy	120min
Znamionowe Napięcie Wejściowe	100Vac-240Vac
Częstotliwość ładowarki	47Hz-63Hz
Znamionowy prąd wyjściowy ładowarki	1,8A/3A
Czas ładowania	6-7H/3-3,5H
Pojemność Akumulatora	6600mAh
Maksymalny obszar czyszczenia	100m ²
Wydajność filtracji	10m ³ /H
Jakość filtrowania	180 μm
Nachylenie	15°
Temperatura wody w basenie	10°C-35°C
Prędkość Ruchu	ok. 16m/min
Stopień Ochrony	IPX8
Temperatura środowiska ładowania	0°C-45°C
Maks. głębokość wody	2,5m
Rozmiar produktu	396(dł.)x361(szer.)x236(wys.)mm
Waga Netto	5,8kg
Warunki przechowywania	krótkoterminowego (mniej niż jeden miesiąc): -20°C- 60°C, ≤75%RH Średnioterminowego (mniej niż 3 miesiące): -20°C-+45°C, ≤75%RH Długoterminowego (ponad 3 miesiące): -20°C-+20°C, ≤75%RH

OBSŁUGA

▶ PRZESTROGA

- Wkładaj i wyciągaj urządzenie z basenu tak, aby jego dno było skierowane w stronę ściany, aby uniknąć ewentualnych zarysowań basenu.

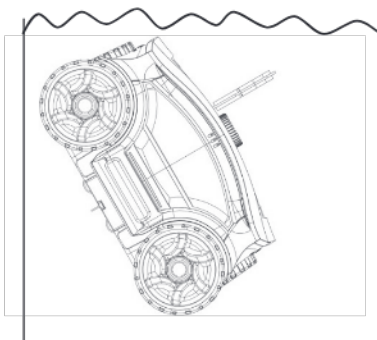
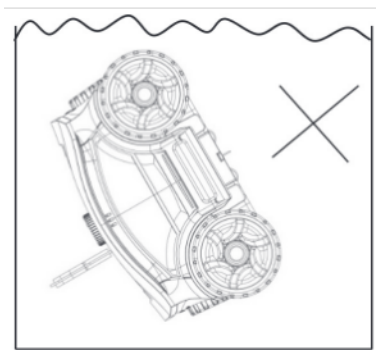

- Zamontuj szczotkę przed użyciem, aby uniknąć ewentualnych wycieków zanieczyszczeń.

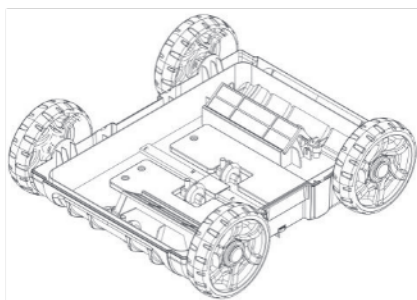
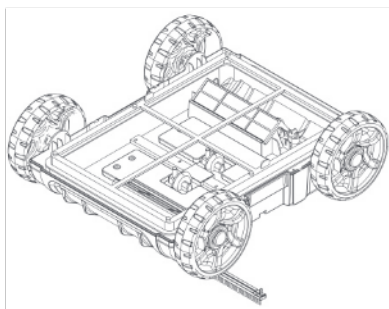

OBSŁUGA

- Upewnij się, że górna obudowa odkurzacza jest szczelnie połączona z podwoziem.

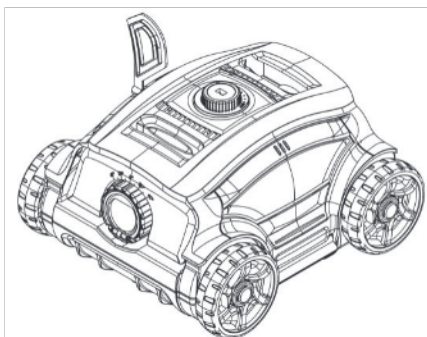
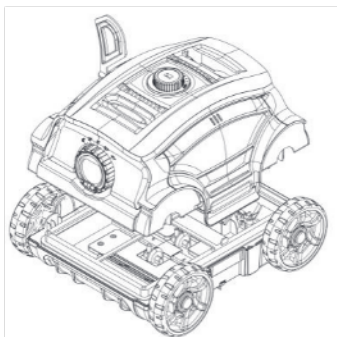

- Wyłącz odkurzacz po użyciu.
- Podczas wkładania i wyjmowania odkurzacza z basenu nie dotykaj ściany, aby uniknąć jej zarysowania lub uszkodzenia odkurzacza.
- Przed wyjęciem z basenu przytrzymaj odkurzacz na powierzchni wody przez 10–15 sekund, aż się opróżni.
- W razie potrzeby podczas wyjmowania urządzenia z basenu użyj pływającego uchwytu.

SZYBKIE URUCHAMIANIE

- Aby naładować akumulator, podłącz odkurzacz za pomocą dostarczonego adaptera i przewodu ładującego.
- * Przed ładowaniem upewnij się, że gniazdo ładowania jest suche.
- * Przed rozpoczęciem ładowania przekręć pokrętkę przełącznika do pozycji OFF.

Wskaźnik Adaptera	Stan
Czerwony	Trwa ładowanie akumulatora
Zielony	Ładowanie zakończone

OBSŁUGA

- Obróć pokrętko przełącznika, aby włączyć lub wyłączyć odkurzacz.

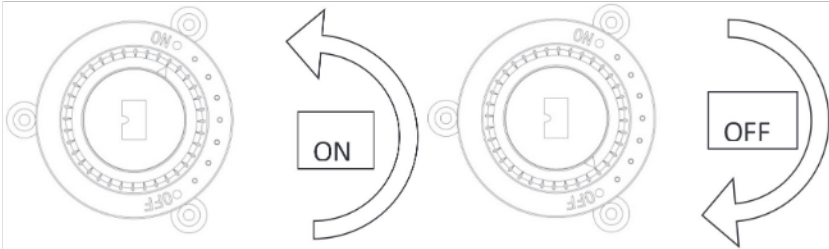

- Wyłącz odkurzacz po użyciu.

Stan	Lampka Kontrolna
Odkurzacz pracuje	Migające niebieskie światło
Cykl roboczy zakończony	Stałe czerwone światło
Błędy	Migające czerwone światło

FUNKCJE I REGULACJA DYSZ

Na odkurzaczu znajdują się dwie dysze. Jedna otwiera się po zamknięciu drugiej. Woda wypływa przez otwartą dyszę, aby popychać odkurzacz do przodu. W celu sterowania trasą odkurzacza należy wyregulować dyszę, obracając ją.

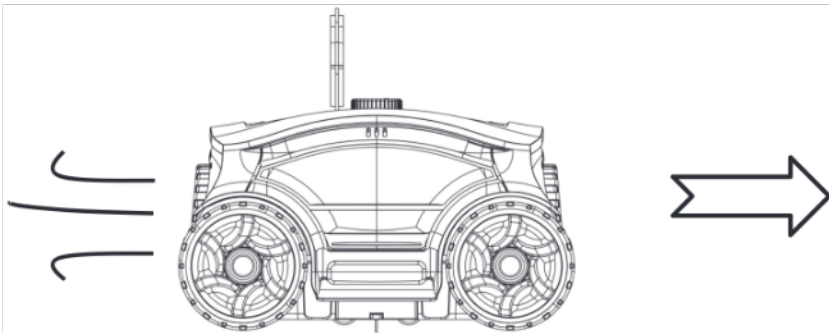

OBSŁUGA

▶ USTAWIANIE KĄTA DYSZY I TRASY ODKURZACZA

Podsumowanie: Dysze odkurzacza są oznaczone kątami (0° – 40°).

Po ustawieniu kąta dysz z małego na duży, zakrzywiona linia, którą podąża odkurzacza, również zmienia się odpowiednio z małej na dużą.

- Zalecane są trzy ustawienia CYKLU i położenia dyszy.

Ustawienie 1: Ustawienie domyślne, 0° – 30° , dla większości basenów.

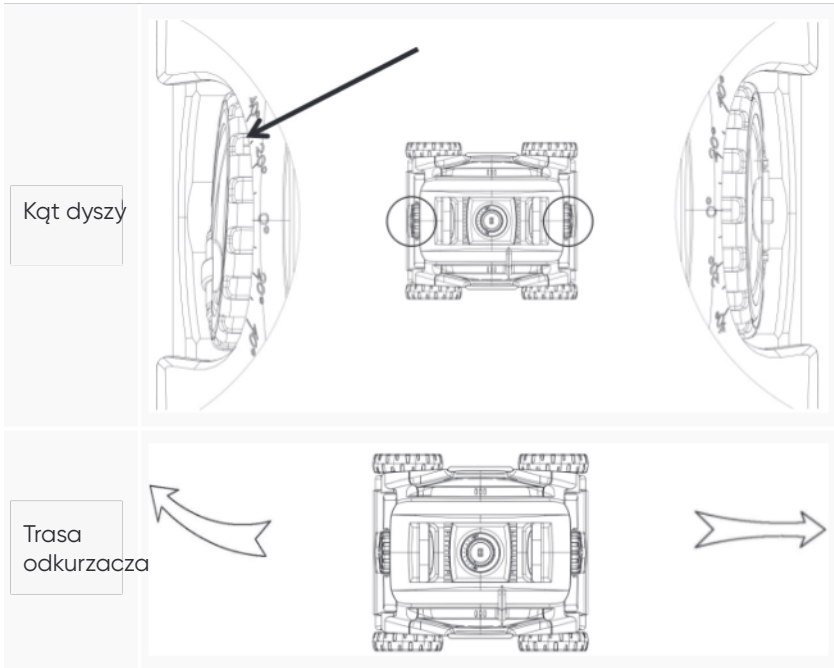

OBSŁUGA

Ustawienie 2: 0° - 20° , jeśli przy użyciu ustawień domyślnych kąt skrętu jest zbyt duży, postępuj zgodnie z tymi instrukcjami, aby dokonać regulacji.

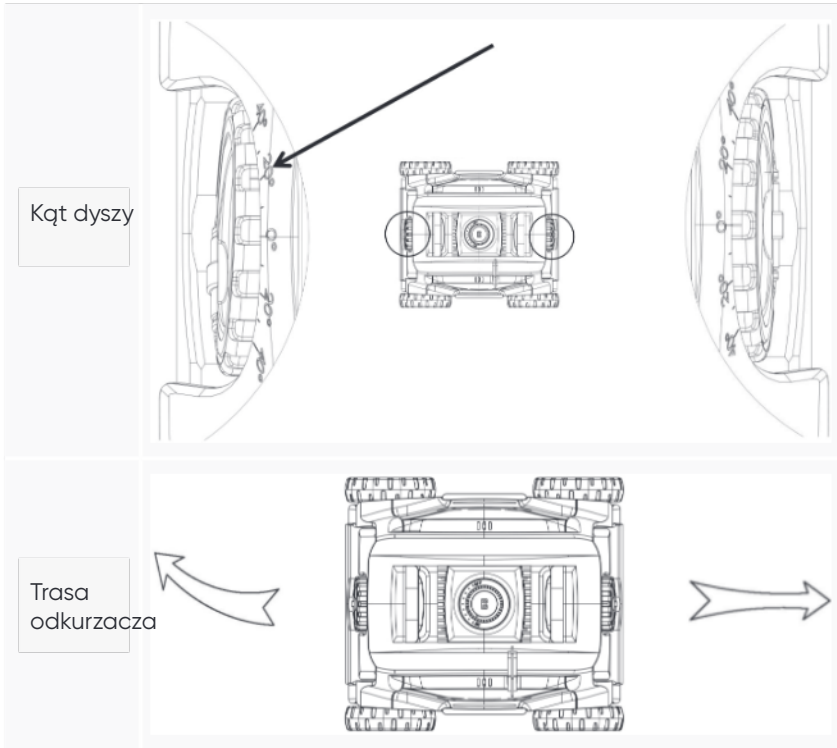

OBSŁUGA

Ustawienie 3: 0° - 40° , gdy ustawienie 1 nie zapewnia pełnego pokrycia basenu, postępuj zgodnie z poniższą instrukcją, aby dokonać regulacji.

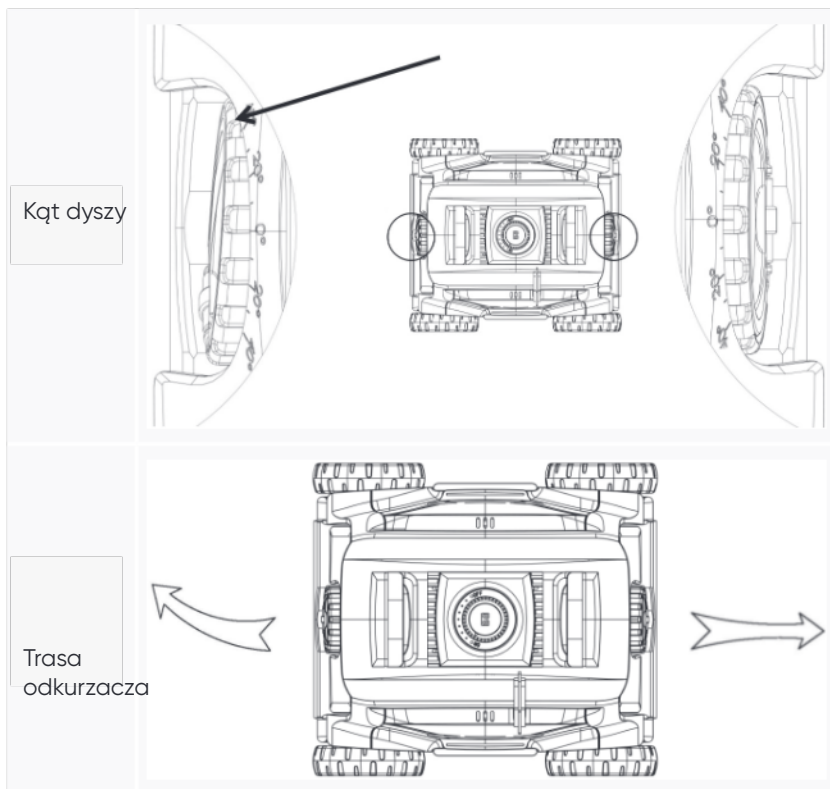

OBSŁUGA

Ustawienie 4: 20° – 20°, dla basenów okrągłych.

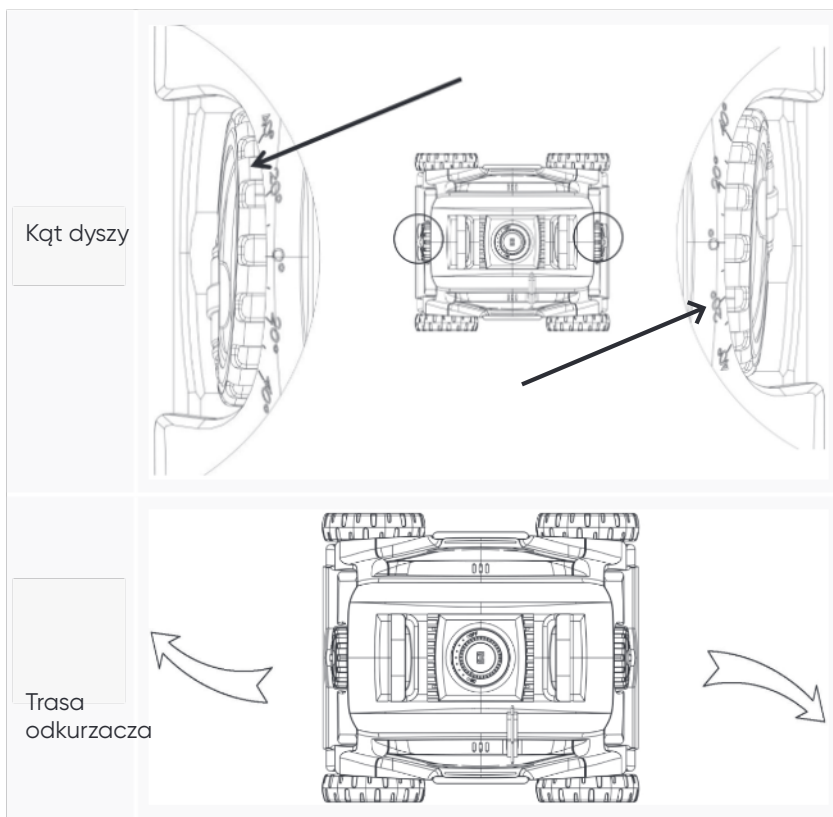

Uwaga: Są to zalecane ustawienia. Inne ustawienia mogą być bardziej odpowiednie dla danego basenu. Dlatego użytkownicy mogą ustawić kąt dyszy zgodnie z zasadami ustawień i sprawdzić warunki panujące w basenie.

CZYSZCZENIE TACY FILTRA

- Otwórz odkurzacza za pomocą zatrzasku.

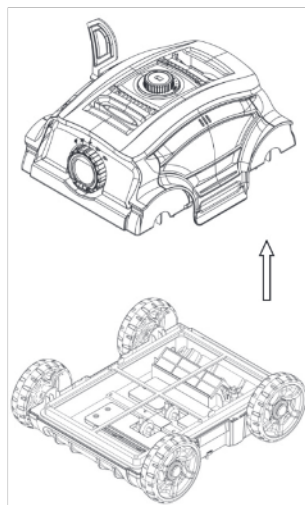
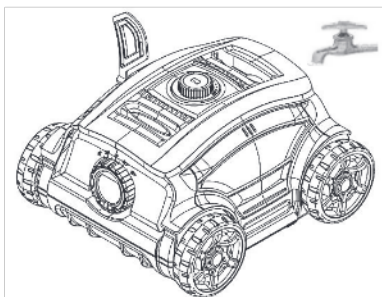

- Wyjmij tacę filtra.

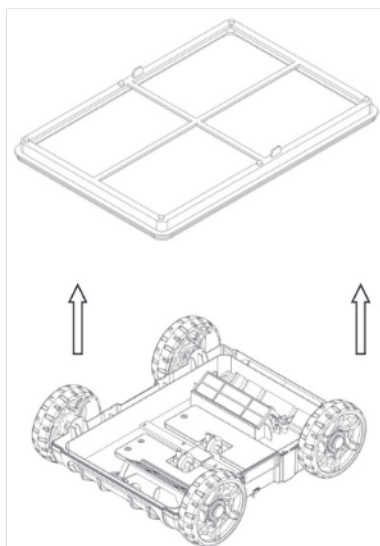

OBSŁUGA

- Wyczyść tacę filtra i podwozie.

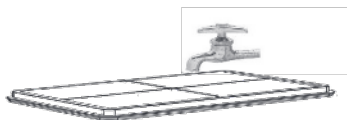
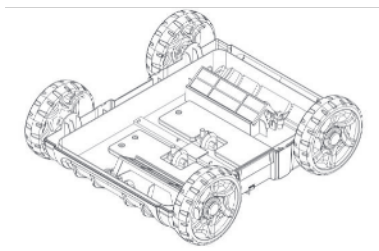

- Ponownie zamontuj tacę filtra i podwozie w odwrotnej kolejności.

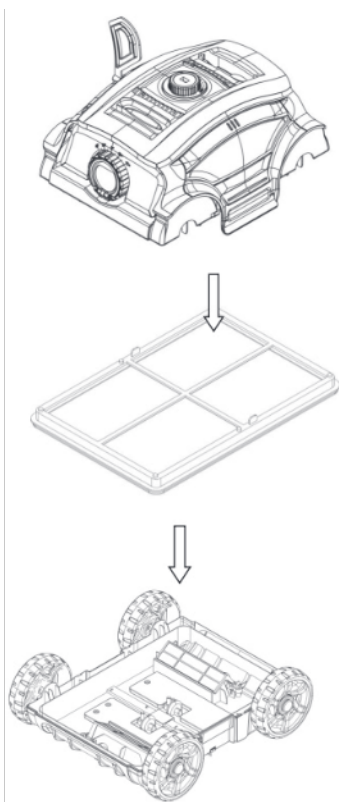

OBSŁUGA

- Zatrzaśnij zatrzaski.

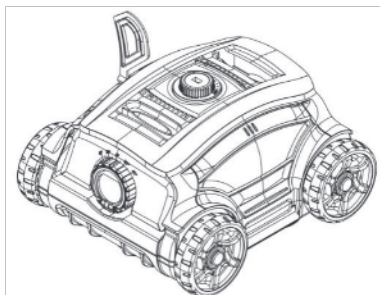

STAN WODY W BASENIE

Uwaga: Stan wody w basenie musi być zgodny z poniższymi parametrami:

- PH: 7,0-7,4
- Temperatura: 50°F -95°F (10°C -35°C)
- Sól: Maks. 5,000 ppm
- Chlor: Maks. 2 ppm

CZĘSTO ZADAWANE PYTANIA

ROZWIĄZYWANIE PROBLEMÓW

Problem	Możliwa przyczyna	Rozwiązanie
Odkurzacz nie działa, a czerwona kontrolka miga powoli	Usterka wewnętrzna	Skontaktuj się z serwisem posprzedażowym
Odkurzacz nie działa, a niebieska kontrolka lekko miga	Ochrona pompy	Uruchom ponownie robota
Odkurzacz nie działa, a kontrolka nie miga	Ochrona akumulatora	Naładuj robota, włącz odkurzacz i sprawdź kontrolkę. Jeśli kontrolka nie świeci się, skontaktuj się z serwisem posprzedażowym
Kontrolka adaptera nie działa	Uszkodzenie adaptera	Skontaktuj się z serwisem posprzedażowym
Odkurzacz nie zapewnia całkowitego pokrycia basenu	Nieodpowiedni kąt nachylenia dyszy	Wyreguluj kąt nachylenia dyszy
	Specyficzny kształt basenu	Wyreguluj dyszę, aby zwiększyć kąt skrętu
	System filtracji wody w basenie jest włączony	Wyłącz system filtracji wody

ZAWARTOŚĆ OPAKOWANIA

Artykuł	Nazwa	ILOŚĆ (szt.)
1	Korpus odkurzacza	1
2	Ładowarka	1
3	Instrukcja obsługi	1
4	Szczotka	1
5	Uchwyt pływający	1
6	Tarcza Obrotowa	1
7	Skrócona instrukcja obsługi	1

GWARANCJA

- Ten produkt jest objęty gwarancją przez 24 miesiące (dotyczy tylko zestawu napędowego i zestawu skrzynki sterowniczej) od daty zakupu. Części podlegające zużyciu, w tym Taca Filtra/Szczotka/Koła/Dysze, nie są objęte gwarancją.
- Niniejsza gwarancja traci ważność, jeśli produkt został zmodyfikowany, niewłaściwie użyty lub naprawiony przez nieautoryzowany personel.
- Gwarancja obejmuje wyłącznie wady produkcyjne i nie obejmuje żadnych uszkodzeń wynikających z niewłaściwego obchodzenia się z produktem przez właściciela.
- W przypadku reklamacji lub naprawy w okresie gwarancyjnym należy przedstawić numer zamówienia lub rejestracji.



Programy Ochrony Środowiska, Dyrektywa Europejska WEEE



Prosimy o przestrzeganie przepisów Unii Europejskiej oraz o pomoc w ochronie środowiska.

Niedziałający sprzęt elektryczny należy zwrócić do wyznaczonego przez gminę zakładu zajmującego się prawidłowym recyklingiem sprzętu elektrycznego i elektronicznego. Nie należy wyrzucać go do nieposortowanych pojemników na odpady.

W przypadku urządzeń zawierających wymienne baterie należy je wyjąć przed utylizacją produktu.