



- EN ▶ Electric cordless rechargeable pool and spa vacuum cleaner
- ES ▶ Limpiafondos inalámbrico eléctrico recargable para piscinas y spa
- FR ▶ Nettoyeur sans fil électrique rechargeable pour piscines et spa
- DE ▶ Elektrischer kabelloser Vakuumpreiniger für Pool und Schwimmbecken
- IT ▶ Aspiratore per piscina e spa elettrico ricaricabile senza fili
- NL ▶ Elektrische oplaadbare zwembad- en spa-stofzuiger
- PT ▶ Robô limpa-fundos elétrico sem fios e recarregável para piscinas e spas
- PO ▶ Elektryczny, akumulatorowy odkurzacz do czyszczenia SPA oraz basenów
- CS ▶ Elektrický bezdrátový dobíjecí vysavač pro bazény a domácí lázně
- SK ▶ Elektrický bezdrôtový nabíjateľný vysávač pre bazény a vírivky
- RO ▶ Aspirator pentru piscină și spa electric, reîncărcabil, fără fir
- SV ▶ Elektrisk sladdlös uppladdningsbar pool och spa-sugare



Ref. CSPAN

Instruction Manual - Manual de Instrucciones
Manuel d' instructions - Bedienungsanleitung
Manuale delle istruzioni - Handleiding met instructies
Manual de instruções - Instrukcja obsługi - Návod k použití - Návod na použitie - Manual Instrucțiuni - Instruktionshandbok

OSTRZEŻENIE O BEZPIECZEŃSTWIE

OSTRZEŻENIE

Niniejsze urządzenie nie jest zabawką i jest przeznaczone dla osób powyżej 8 roku życia.

Każdy użytkownik powinien uważnie przeczytać niniejszą instrukcję obsługi przed przystąpieniem do użytkowania.

1. Czyszczenie i konserwacja przez użytkownika nie powinny być wykonywane przez dzieci bez nadzoru.
2. Niniejsze urządzenie jest przeznaczone do czyszczenia basenu lub SPA.
3. Należy tylko używać oryginalnych baterii i ładowarek podczas użytkowania urządzenia.
4. Należy ładować urządzenie w momencie gdy jest ono wyłączone.
5. Należy przechowywać urządzenie w czystym i suchym miejscu. Nie należy zostawiać urządzenia na słońcu lub blisko materiałów wybuchowych.
6. Nie wolno pracować z urządzeniem, gdy znajduje się poza wodą.
7. Nie należy zbliżać się do głowicy urządzenia czyszczącego podczas pracy, ze względu na moc ssania, jest to szczególnie niebezpieczne dla ludzkiego ciała, zwierząt, włosów lub ubrań.
8. Nie należy rozmontowywać urządzenia bez fachowej porady lub bez wskazówek jak należy tę czynność wykonywać od autoryzowanego dystrybutora lub producenta.
9. Nie należy dopuścić do wycieku oleju smarującego, gdyż powoduje on zanieczyszczenie wody.
10. Należy przerwać pracę urządzenia, gdy coś jest nie tak. Należy skontaktować się z autoryzowanym dystrybutorem w celu wymiany części na oryginalne części/akcesoria
11. Warunki pracy urządzenia:
 - 11.1 Maksymalna głębokość wody: 40 - 300cm.
 - 11.2 Temperatura wody: 4°C (39.2°F)-35°C (95°F)

1. Linia USB

1. Dla ładowarki wraz ze złączem USB dopuszczalne jest wyłącznie napięcie wyjściowe o wartości 5V
2. Należy ładować urządzenie wewnątrz pomieszczeń. Ładowarka nie powinna być używana na zewnątrz i nie powinna być wystawiona na działanie deszczu, wilgoci, cieczy lub ciepła.
3. Należy chronić dzieci przed dostępem do ładowarki.
4. Pod żadnym pozorem nie należy używać ładowarki w przypadku stwierdzenia jakichkolwiek wad lub uszkodzeń.
5. Pod żadnym pozorem nie należy dotykać urządzenia oraz ładowarki mokrymi rękoma i gołymi stopami podczas ładowania.
6. Należy odłączyć ładowarkę od zasilania, gdy nie jest używana.
7. Jeśli linia USB jest uszkodzona, należy ją wymienić na nową ładowarkę, aby zapobiec niebezpieczeństwu.
8. Upewnij się, że urządzenie czyszczące, pas USB i ładowarka są całkowicie suche przed rozpoczęciem ładowania.
9. Naładuj urządzenie czyszczące 5 godzin przed pierwszym użyciem. W normalnych warunkach urządzenie to może pracować około 30 minut po pełnym naładowaniu.

2. Utylizacja baterii - akumulatora

1. W urządzeniu znajduje się bateria litową, musi ona być utylizowana w odpowiedni sposób. Należy skontaktować się z lokalnymi władzami w celu uzyskania więcej informacji na temat w jaki sposób należy utylizować tego typu baterie.
2. Nigdy nie należy podejmować prób demontażu baterii litowej samemu.
3. Należy zdjąć wszystkie przedmioty osobiste, takie jak pierścionki, bransoletki, naszyjniki oraz zegarki podczas demontażu baterii litowej od urządzenia.
4. Bateria może powodować zwarcia prądu, a także poważne oparzenia, gdy napięcie prądu będzie wystarczająco wysokie.
5. Należy stosować wszelkie środki ostrożności, chroniąc oczy, mając na rękach rękawiczki oraz odpowiednią odzież ochronną podczas demontażu baterii.
6. Nie należy palić papierosów, ani używać jakiegokolwiek zapalniczek, zapalek oraz innych tego typu przedmiotów w pobliżu urządzenia ponieważ mogą się z niego wydobyć nieznane substancje np. gaz.
7. W przypadku gdy kwas z baterii wejdzie w kontakt ze skórą i/ lub ubraniem, należy natychmiast umyć je za pomocą dużej ilości mydła i wody.
8. W przypadku gdy kwas wejdzie w kontakt z oczami, należy natychmiast przepłukać oczy dużą ilością chłodnej wody przez co najmniej 15 minut. Należy również natychmiast wezwać pomoc medyczną.

Powyższe ostrzeżenia oraz wytyczne mają na celu przede wszystkim ograniczenie powstania ryzyka zagrożenia życia lub powstawaniu ciężkich urazów. Właściciele basenów/spa powinni zawsze zachować szczególną ostrożność i zdrowy rozsądek podczas pracowania z urządzeniem.

How to use it

- A. Głowica ssająca
- A-1. Szczotka okrągła
- B. Filtr przedni
- C. Filtr papierowy
- D. Korpus silnika
- E. Uchwyt przenośny
- F. Filtr tylny
- G. USB Ładowarka

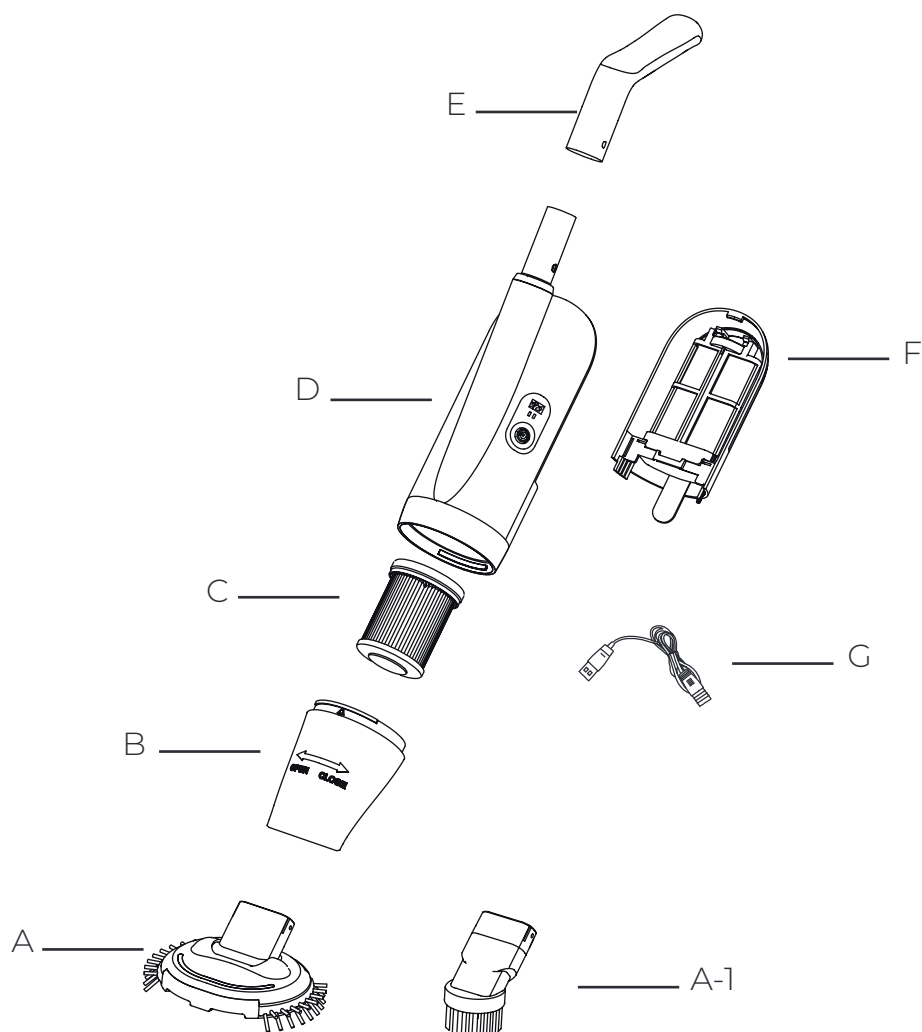

1. Podłączenie ładowarki

1. Podłącz jeden koniec kabla do ładowania do ładowarki USB i jeden koniec ładowarki do źródła zasilania.
2. Podłącz drugi koniec przewodu ładującego do portu ładowania w urządzeniu czyszczącym (jak pokazano na rysunku). W tym momencie czerwony wskaźnik produktu zaświeci się, wskazując na normalne ładowanie.
3. Po około 5 godzinach zielony wskaźnik ładowarki zaświeci się, a akumulator zostanie w pełni naładowany.

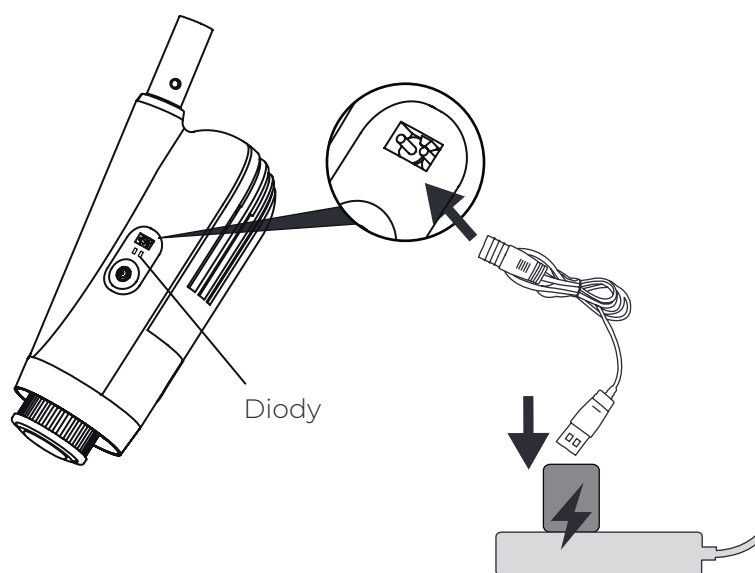

2. Montaż

2.1 Montaż elementów filtracyjnych oraz elementów urządzenia

Podczas montażu urządzenia należy łączyć ze sobą elementy zgodnie z rysunkami tak jak wskazują na to strzałki.

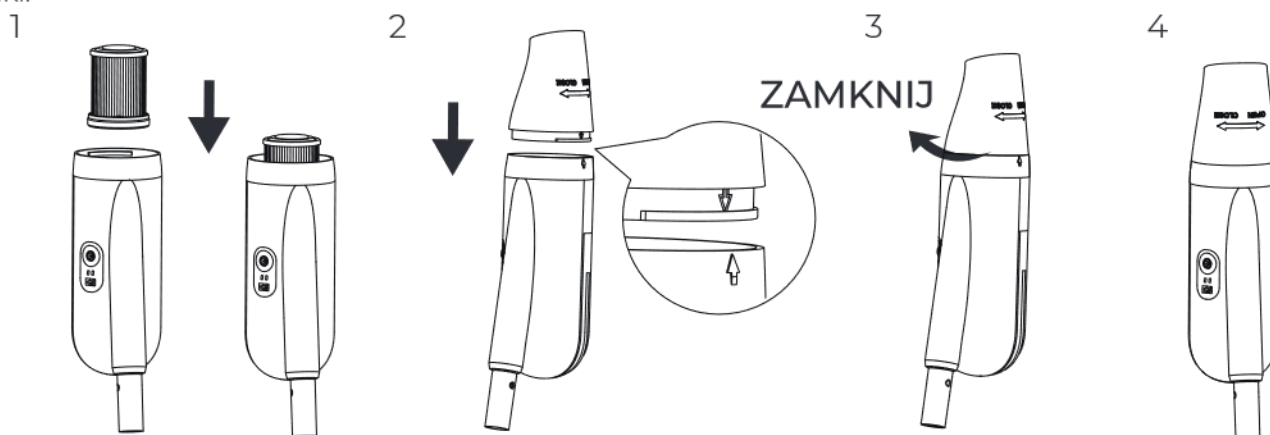

2.2 Montaż głowicy ssącej

Włóż całą głowicę odkurzacza bezpośrednio do filtra przedniego.

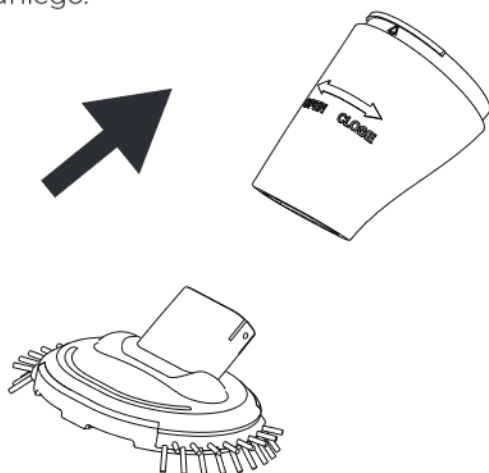

2.3 Montaż uchwyty

(1) Montaż uchwyty

Uchwyt ten służy do czyszczenia ścian, stopni, siedzeń i narożników, tak jak zostało to pokazane na rysunku «A».

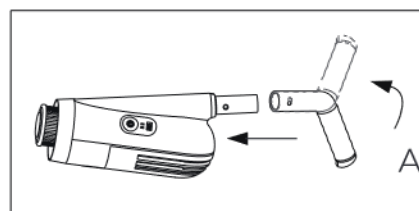

(2) Drażek teleskopowy (w zestawie)

Urządzenie może być podłączone do standardowego drążka teleskopowego, jak pokazano na rysunku «B».

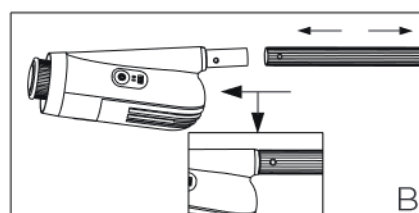

Note: the product can be connected with handle (A) or a standard telescopic pole (B) (drażek teleskopowy (B) jest opcjonalny i musi zostać zakupiony dodatkowo).

3. Włączanie/wyłączanie zasilania

3.1 Naciśnij i przytrzymaj przycisk przełącznika zasilania przez 2-3 sekundy, aby uruchomić urządzenie czyszczące. Włóż produkt do wody, aby zapobiec uszkodzeniu uszczelki olejowej, gdy urządzenie pracuje na biegu jałowym.

3.2 Po ponownym naciśnięciu przycisku przełącznika urządzenie czyszczące wyłącza się.

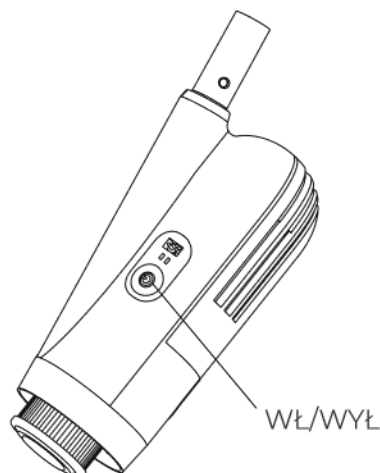

4. W jakiej sytuacji należy używać filtr papierowy?

W zestawie znajduje się filtr papierowy, który służy do zbierania drobnych pyłów i zanieczyszczeń; natomiast nie zaleca się jego stosowania w przypadku usuwania: liści, owoców, pestek, itp.

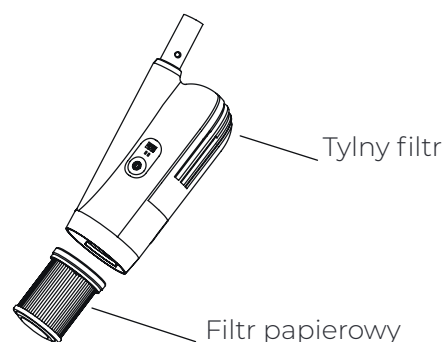

5. Jak użyć głowicy odkurzacza

Możesz użyć odkurzacza bez końcówki odkurzającej, służy to odkurzaniu trudno dostępnych miejsc jak schody czy narożniki basenu.

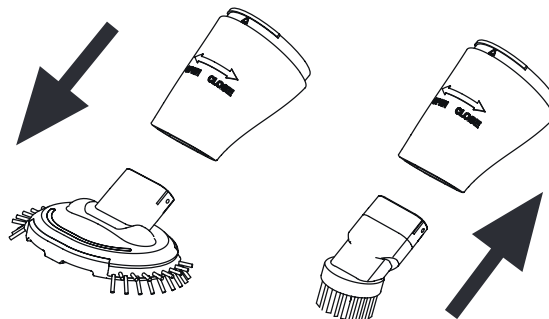

6. Czyszczenie zanieczyszczeń

6.1 Czyszczenie filtra przedniego i filtra papierowego

(1) Przyciski znajdujące się po obu stronach przezroczystej pokrywy na zanieczyszczenia, pozwalają na demontaż przezroczystej pokrywy oraz elementu filtrującego z korpusu urządzenia.

(2) Usuń śmieci z filtra przedniego.

(3) Do czyszczenia filtra papierowego należy używać specjalnego urządzenia przeznaczone do tego celu. (Takie urządzenie można zakupić oddzielnie).

(4) Najpierw zainstaluj oczyszczony element filtracyjny do korpusu, następnie zamontuj filtr przedni do korpusu i dokręć filtr przedni w kierunku «zamknij». (Uwaga: 2.1 Części filtra oraz części urządzenia)

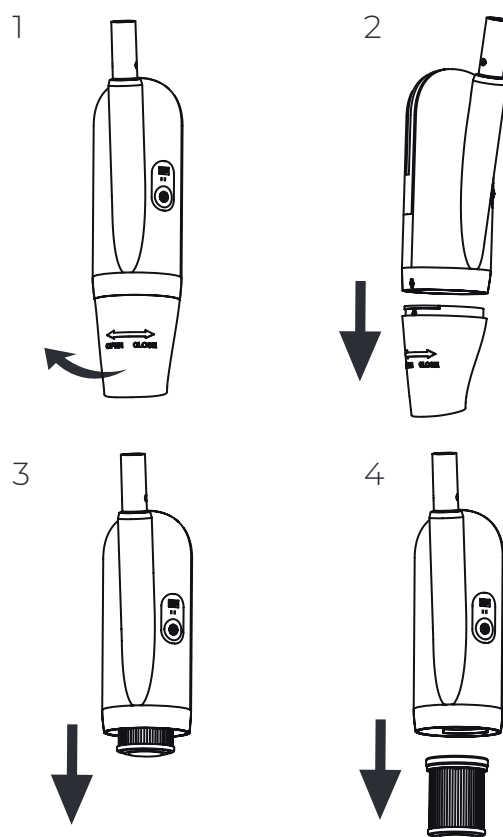
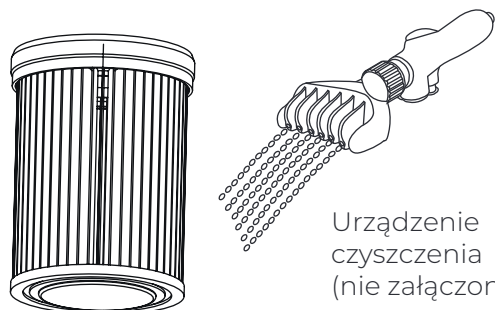

6.2 Czyszczenie tylnego filtra

- (1) Naciśnij i przytrzymaj przycisk na przednim końcu filtra tylnego, aby zdjąć całą pokrywę filtra z korpusu;
- (2) Następnie wyjmij wewnętrzny ekran filtra;
- (3) Wyczyść wewnętrzny ekran filtra;
- (4) Po wyczyszczeniu ponownie zamontuj wewnętrzny ekran filtra, jak pokazano na rysunku, a następnie zamontuj pokrywę filtra na korpusie.

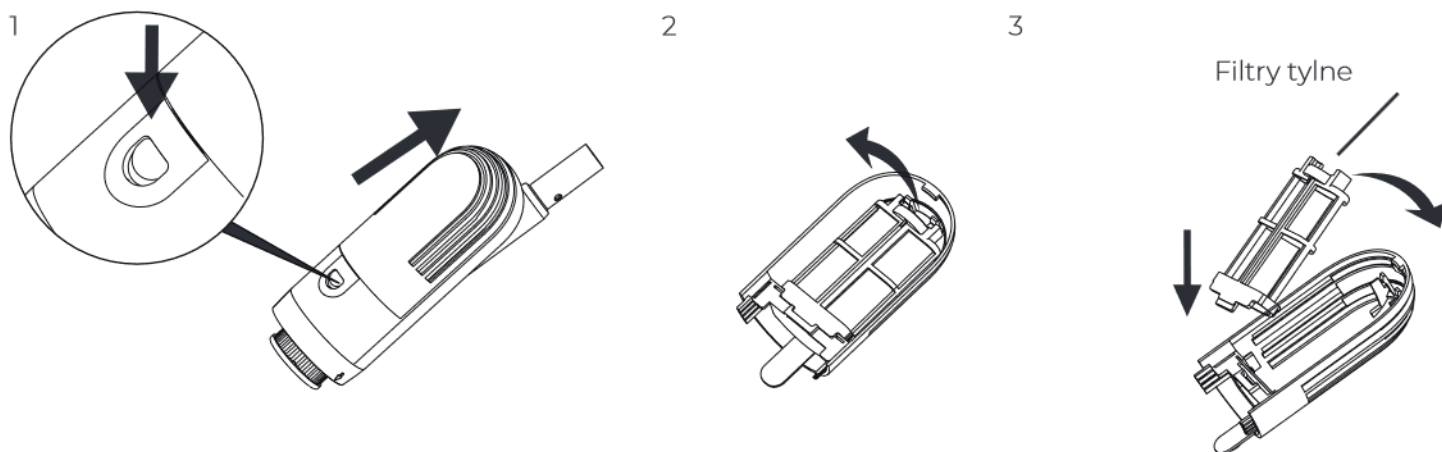

6.3 Wymiana baterii

Odkręć śruby, wyjmij płytę mocującą akumulator, delikatnie naciśnij przewód zasilający akumulatora, oddziel i wymień akumulator.

Uwaga: Przed wymianą akumulatora należy skonsultować się ze sprzedawcą.

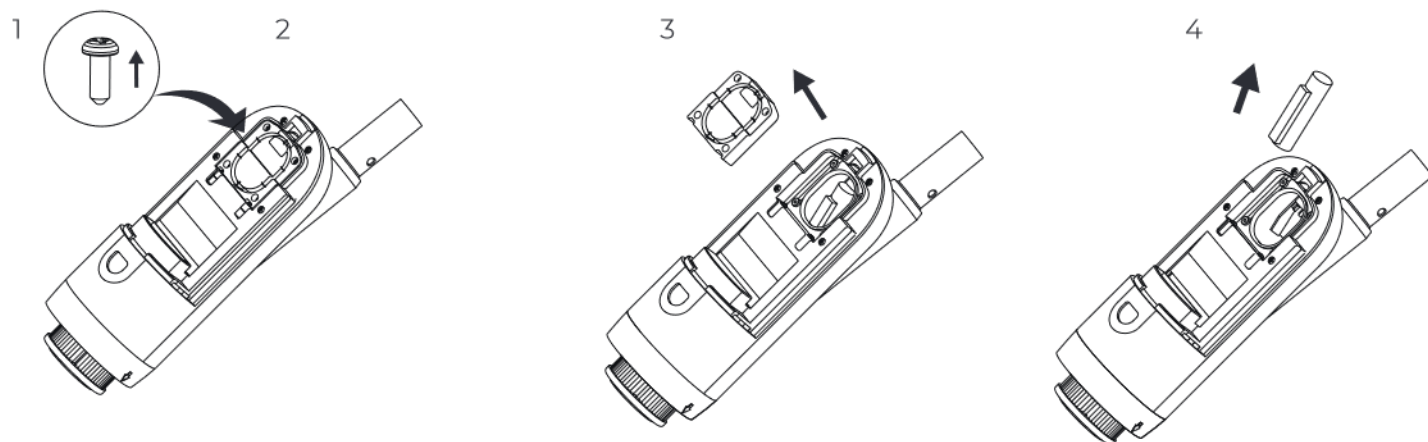

KONSERWACJA ORAZ PRZECHOWYWANIE URZĄDZENIA

1. Bateria rozładowuje się w momencie gdy nie jest użytkowana. Przed zamiarem przechowywania urządzenia należy upewnić się, że urządzenie jest w pełni naładowane.
 2. Gdy urządzenie nie jest używane, należy je ładować co najmniej co trzy miesiące.
 - Należy odłączyć zasilacz zewnętrzny od gniazda, a następnie przewód ładowania od zasilacza zewnętrznego i od urządzenia.
 - Należy wyjąć akcesoria z urządzenia. Jeśli istnieje taka konieczność, można przepłukać urządzenie i akcesoria czystą wodą. Nie należy używać detergentu.
 - Należy się upewnić, czy urządzenie zostało opróżnione i wyczyszczone przed przechowywaniem.
 - Do czyszczenia i suszenia urządzenia oraz jego akcesoriów należy używać mokrej szmatki.
 - Należy przechowywać urządzenie w dobrze wentylowanym miejscu z dala od światła słonecznego, ciepła, źródeł ognia, chemikaliów basenowych oraz przede wszystkim dzieci.
 - Temperatura przechowywania urządzenia powinna wynosić 10°C - 25°C (50°F - 77°F).
- Uwaga:** wyższa temperatura może skrócić żywotność baterii.

ROZWIĄZYWANIE PROBLEMÓW

Jeśli pojawiły się problemy z urządzeniem, należy postępować zgodnie z poniższymi wytycznymi rozwiązywania problemu, aby przywrócić wydajność urządzenia. **Uwaga:** przed przystąpieniem do wykonania jakichkolwiek napraw należy wyłączyć zasilanie.

Problem	Możliwe przyczyny	Rozwiązanie
Problem z usuwaniem zanieczyszczeń z basenu	Niski poziom baterii	Należy naładować baterię
	Zablokowanie się wirnika	Należy wyłączyć urządzenie i sprawdzić wirnik, aby usunąć zanieczyszczenia. W razie potrzeby należy skontaktować się ze sprzedawcą w celu uzyskania dalszych instrukcji. Ostrzeżenie! Przed serwisowaniem urządzenia należy upewnić się, że urządzenie jest wyłączone.
	Uszkodzenie wirnika	Należy skontaktować ze sprzedawcą w celu dokonania wymiany urządzenia.
	Zapełniony filtr	Należy wyczyścić zanieczyszczenia z filtra.
	We filtrze znajduje się zbyt dużo zanieczyszczeń	Należy wyczyścić zanieczyszczenia z filtra.
Zanieczyszczenia wypływają przez przednią przezroczystą pokrywę	Uszkodzone łopatki wirnika	Należy wymienić element blokujący zwrotny przepływ wody. W razie potrzeby należy skontaktować się ze sprzedawcą w celu uzyskania dalszych instrukcji.
	Zbyt dużo zanieczyszczeń	Należy wyczyścić zanieczyszczenia z filtra oraz z siatki.
Zanieczyszczenia wypływają z filtra	Uszkodzona siatka filtra	Należy wymienić siatkę filtra. W razie potrzeby należy skontaktować się ze sprzedawcą w celu uzyskania dalszych instrukcji.
Rączka bądź teleskop nie mogą zostać zamontowane poprawnie	Uszkodzony zacisk w kształcie litery V	Należy wymienić zacisk w kształcie litery V. Należy skontaktować się ze sprzedawcą w celu uzyskania dalszych instrukcji.
W pełni naładowana bateria nie może uruchomić urządzenia po naciśnięciu przełącznika.	Uszkodzona bateria	Prosimy o kontakt ze sprzedawcą w celu wymiany baterii. Ostrzeżenie! Nie należy włączać urządzenia i samodzielnie wymieniać baterii. Może to spowodować poważne lub śmiertelne obrażenia ciała, tym samym nie będzie obowiązywała gwarancja na ewentualne powstałe szkody.
Zużycie mocy jest zbyt szybkie. Po uruchomieniu urządzenia, całkowity czas pracy jest wyraźnie krótszy od czasu znamionowego.		
Podczas ładowania urządzenia, wskaźnik nie będzie się świecić. (upewnij się, że ładowarka i urządzenie czyszczące są podłączone prawidłowo i całkowicie)	Ładowanie nie działa prawidłowo.	Należy skontaktować się ze sprzedawcą w celu uzyskania dalszych instrukcji. Ostrzeżenie! Using the wrong external adapter will result in damage to the cleaner / battery and void the warranty.
Jeśli czas ładowania przekracza 6-8 godzin, czerwona lampka jest zawsze włączona, a zielona nie świeci się.		

CERTYFIKAT GWARANCJI

WARUNKI OGÓLNE

- Zgodnie z tymi postanowieniami sprzedawca gwarantuje, że produkt odpowiadający tej gwarancji («Produkt») jest w idealnym stanie w momencie dostawy.
- Okres gwarancji na produkt wynosi dwa (2) lata od momentu dostarczenia go nabywcy.
- W przypadku jakiegokolwiek wady Produktu, o której Kupujący poinformował sprzedającego w okresie Gwarancji, sprzedawca będzie zobowiązany do naprawy lub wymiany Produktu na własny koszt chyba że jest to niemożliwe lub nieuzasadnione.
- Jeżeli naprawa lub wymiana Produktu nie jest możliwa, kupujący może zażądać proporcjonalnego obniżenia ceny lub, jeśli wada jest wystarczająco istotna, rozwiązania umowy sprzedaży.
- Wymienione lub naprawione części objęte niniejszą gwarancją nie przedłużają okresu gwarancji oryginalnego Produktu, ale będą miały osobną gwarancję.
- Aby niniejsza gwarancja weszła w życie, nabywca musi przedstawić dowód daty zakupu i dostawy Produktu.
- Jeżeli po sześciu miesiącach od dostarczenia Produktu do nabywcy powiadomi o wadzie produktu, nabywca musi przedstawić dowód pochodzenia i istnienie rzekomej wady.
- Niniejsze świadectwo gwarancji wydawane jest bez uszczerbku dla praw odpowiadających konsumentom na mocy przepisów krajowych.

WARUNKI INDYWIDUALNE

- Niniejsza gwarancja obejmuje produkty, o których mowa w niniejszej instrukcji.
- Niniejszy Certyfikat Gwarancji będzie obowiązywać wyłącznie w krajach Unii Europejskiej.
- Aby ta gwarancja była skuteczna, nabywca musi ściśle przestrzegać instrukcji producenta zawartych w dokumentacji dostarczonej z
- Produktem, w przypadkach, w których ma zastosowanie zgodnie z zakresem i modelem Produktu.
- W przypadku określenia harmonogramu wymiany, konserwacji lub czyszczenia niektórych części lub komponentów produktu gwarancja zostanie udzielona tylko, jeśli ten harmonogram został dotrzymany.

OGRANICZENIA

- Niniejsza gwarancja będzie miała zastosowanie wyłącznie do sprzedaży dokonywanej na rzecz konsumentów, rozumienia przez «konsumenta», osobę, która kupuje Produkt do celów nie związanych z jego działalnością zawodową.
- Normalne zużycie wynikające z użytkowania produktu nie jest gwarantowane. W odniesieniu do zużytych lub zużywalnych części, komponentów i / lub materiałów, takie jak baterie, żarówki itp. będą miały zastosowanie postanowienia zawarte w dokumentacji dostarczonej z produktem.
- Gwarancja nie obejmuje przypadków, gdy Produkt; (I) został nieprawidłowo użytkowany; (II) został naprawiony, serwisowany lub obsługiwany przez osoby nieuprawnione osoby lub (III) zostały naprawione lub serwisowane bez użycia oryginalnych części. W przypadkach, gdy wada Produktu jest wynikiem nieprawidłowej instalacji lub rozruchu, ta gwarancja będzie miała zastosowanie tylko wtedy, gdy wspomniana instalacja lub uruchomienie zostanie zawarte w umowie sprzedaży produktu i została przeprowadzona przez producenta lub na jego odpowiedzialność.



SEGREGACJA ODPADÓW

- W celu zmniejszenia ilości odpadów urządzeń elektrycznych i elektronicznych, zmniejszenia niebezpieczeństwa komponentów, zachecenia do ponownego użycia aparatury, oceny odpadów i stworzenia odpowiedniego systemu przetwarzania odpadów oraz poprawy efektywności ochrony środowiska, ustanowiono zbiór zasad w odniesieniu do wytwarzania produktu i innych zasad dotyczących właściwego traktowania środowiska, gdy te produkty się stają odpadem.
- Ma to również na celu poprawę praktyk środowiskowych wszystkich podmiotów zaangażowanych w towary elektryczne i elektroniczne, w tym producentów, dystrybutorów, użytkowników, a szczególnie tych bezpośrednio zaangażowanych w przetwarzanie odpadów pochodzących z tych urządzeń.
- Od 13 sierpnia 2005 r. Istnieją dwa sposoby pozbycia się tego urządzenia:
- Jeśli kupisz nowy, równoważny aparat lub który ma takie same funkcje, jak ten, który chcesz zbywać, możesz przekazać go bezpłatnie dystrybutorowi przy dokonywaniu zakupu, lub.
- Możesz zabrać go do lokalnych punktów zbiórki.
- Obejmujemy koszty przetwarzania odpadów.
- Aparatura jest oznaczona symbolem «przekreślonego pojemnika na odpady». Ten symbol oznacza, że urządzenie podlega innej selekcji odpadów, odmiennie od ogólnych zasad selekcji.
- Nasze produkty zostały zaprojektowane i wyprodukowane przy użyciu najwyższej jakości materiałów i komponentów przyjaznych dla środowiska, które można ponownie wykorzystać i poddać recyklingowi. Mimo to kilka części tego produktu nie ulega biodegradacji i dlatego nie należy pozostawiać ich w środowisku. Do poprawnego recyklingu tego produktu, proszę całkowicie odłączyć silnik elektryczny od reszty sprzętu do 8ltracji.