

DE FR EN NL ES PT IT SE CZ SK SL HR RO PL RU



GEBRAUCHSANWEISUNG / NOTICE D'UTILISATION / INSTRUCTION MANUAL / HANDLEIDING / MANUAL DE INSTRUCCIONES / MANUAL DE INSTRUÇÕES / MANUALE DI ISTRUZIONI / ANVÄNDARMANUAL / INSTRUKTÁŽNÍ PŘÍRUČKA / INSTRUKTÁŽNA PŘÍRUČKA / NAVODILA ZA UPORABO / PRIRUČNIK ZA UPORABU / MANUAL DE INSTRUCȚIUNI / INSTRUKCJA OBSŁUGI / РУКОВОДСТВО ПО ЭКСПЛУАТАЦИИ

PFLEGE - WARTUNGS - SICHERHEITSHINWEISE - ENTRETIEN / MAINTENANCE / CONSEILS DE SÉCURITÉ - SERVICING / MAINTENANCE / SAFETY INSTRUCTIONS - VOORSCHRIFTEN BEDIENING / ONDERHOUD / VEILIGHEID - SERVICIO / MANTENIMIENTO / INSTRUCCIONES DE SEGURIDAD - MANUTENÇÃO / CONSELHOS DE SEGURANÇA / CURA - ISTRUZIONI DI ASSISTENZA / MANUTENZIONE / SICUREZZA - SERVICE / UNDERHÅLL / SÄKERHETSINSTRUKTIONER - SERVIS / ÚDRŽBA / BEZPEČNOSTNÍ POKYNY - SERVIS / ÚDRŽBA / BEZPEČNOSTNÉ POKYNY - SERVISIRANJE / VZDRŽEVANJE / VARNOSTNA NAVODILA - SERVISIRANJE / ODRŽAVANJE / SIGURNOSNE UPUTE - INSTRUCȚIUNI DE SERVICE / ÎNTREȚINERE / SIGURANȚĂ - INSTRUKCJE SERWISOWANIA / KONSERWACJI / BEZPIECZEŃSTWA - РУКОВОДСТВО ПО УХОДУ / ТЕХНИЧЕСКОМУ ОБСЛУЖИВАНИЮ И ТЕХНИКЕ БЕЗОПАСНОСТИ



CF 600

POOLROBOTER / ROBOT NETTOYEUR DE PISCINE / ROBOTIC POOL CLEANER / ROBOT REINIGING ZWEMBADBODEM / ROBOT LIMPIAFONDOS DE PISCINAS / ASPIRADOR DE PISCINAS ROBÓTICO / PULITORE PER PISCINA / POOLROBOT / ROBOTICKÝ BAZÉNOVÝ VYSAVAČ / ROBOTICKÝ BAZÉNOVÝ VYSÁVAČ / ROBOTSKI SESALEC ZA BAZEN / ROBOT ČISTAČ PODA BAZENA / ASPIRATOR ROBOT PENTRU PISCINĂ / ROBOT DO CZYSZCZENIA DNA BAsENU / РОБОТ-ОЧИСТИТЕЛЬ (ПЫЛЕСОС) ДЛЯ БАСЕЙНА

SPIS TREŚCI

INSTRUKCJE BEZPIECZEŃSTWA	132
OPIS	133
Wstęp	133
Zawartość opakowania	133
Dane techniczne	134
Stan wody w basenie	134
INSTRUKCJE UŻYTKOWANIA	135
Instalacja	135
Zanurzenie odkurzacza	135
Operacje	136
Połączenie aplikacji	137
KONSERWACJA	138
Czyszczenie filtra	138
GWARANCJA	139

UWAŻNIE PRZECZYTAJ INSTRUKCJĘ I ZACHOWAJ JĄ DO PÓŹNIEJSZEGO WGLĄDU

Instrukcja obsługi odkurzacza elektrycznego CF została opracowana w celu zapewnienia wszelkich informacji potrzebnych do optymalnej instalacji, użytkowania i konserwacji. Należy zapoznać się z tym dokumentem i przechowywać go w bezpiecznym, znanym miejscu, aby móc z niego korzystać w przyszłości.

INSTRUKCJE BEZPIECZEŃSTWA

- Gdy odkurzacz znajduje się na brzegu lub został wyjęty z basenu, należy wyłączyć zasilanie, w przeciwnym razie może to łatwo spowodować poważne uszkodzenie odkurzacza.
- Przewód zasilający odkurzacza musi być podłączony do gniazda z zabezpieczeniem przed wyciekami. Zabrania się wchodzenia do basenu podczas pracy odkurzacza, w celu uniknięcia niebezpieczeństwa i obrażeń.
- Podczas wkładania lub wyjmowania odkurzacza z basenu należy trzymać go za uchwyt. Nie wolno ciągnąć za kabel. Przed każdorazowym uruchomieniem odkurzacza należy w jak największym stopniu usunąć gaz znajdujący się w urządzeniu (brak pęcherzyków powietrza lub urządzenie całkowicie opada na dno basenu), aby uniknąć wpływu gazu na prawidłowe działanie odkurzacza.
- Przed uruchomieniem odkurzacza należy zainstalować sito filtrujące oraz upewnić się, że kabel jest całkowicie rozluźniony, aby uniknąć zaplątania się kabla podczas pracy, co mogłoby wpłynąć na skuteczność czyszczenia odkurzacza. W poważnych przypadkach może to spowodować uszkodzenie odkurzacza.
- Po każdym użyciu odkurzacza należy wyczyścić pojemnik filtra, aby nadmierne zabrudzenie pojemnika filtra nie wpływało negatywnie na pracę odkurzacza.
- Gdy odkurzacz nie jest używany, należy przechowywać go w chłodnym i wentylowanym pomieszczeniu. Należy unikać bezpośredniego światła słonecznego.
- Podczas pracy odkurzacza skrzynka sterownicza zasilania powinna być umieszczona w cieniu. Nie umieszczać niczego na skrzynce sterowniczej zasilania ani nie przykrywać jej, aby zapobiec uszkodzeniu wewnętrznych podzespołów elektrycznych w wyniku przegrzania.
- Zabrania się osobom niebędącym profesjonalistami dowolnego demontażu głównego korpusu urządzenia i skrzynki sterowniczej zasilania, aby uniknąć niebezpieczeństwa lub uszkodzenia urządzenia.
- Aby zapobiec wypadkom, przed użyciem zaleca się podłączenie skrzynki zasilającej do wyposażenia obok basenu za pomocą przewodów zabezpieczających.
- Surowo zabrania się używania urządzenia poza jego warunkami eksploatacyjnymi. Przed rozpoczęciem korzystania z urządzenia należy uważnie przeczytać niniejszą instrukcję obsługi.
- Aby dostosować czyszczenie do różnych pór roku, można stosować sita filtrujące o różnej gęstości. W celu zakupu sit filtracyjnych o różnej gęstości należy skontaktować się z przedstawicielem.
- Należy upewnić się, że wartość pH wody w basenie wynosi 7,0-7,2.
- Zabrania się wlewania do urządzenia chemikaliów do uzdatniania wody oraz używania urządzenia do rozprowadzania chemikaliów. Jeśli urządzenie ulegnie uszkodzeniu z tego powodu, producent nie ponosi odpowiedzialności z tytułu gwarancji.

OPIS

WSTĘP

CF 600 to wysokiej klasy produkt, który łączy w sobie najbardziej zaawansowaną technologię robotów do czyszczenia basenów, w tym czujniki, inteligentne planowanie trasy, automatyczne dostosowywanie się do basenu, doskonałą zdolność pokonywania przeszkód, wysoką wydajność zasysania brudu i wysoce precyzyjną filtrację, zdalne sterowanie i funkcje aktualizacji. Jest odpowiedni do dużych/średnich basenów.

Urządzenie jest wyposażone w zaawansowaną funkcję wspinania i może z powodzeniem pracować w basenach wykonanych z PVC, płytek ceramicznych, cementu i innych materiałów. Urządzenie jest wyposażone w 3-silnikowy układ napędowy, który z łatwością rozwiązuje problem nawijania przewodu. Urządzenie posiada dodatkowy system filtracji, który jest w stanie pochłaniać drobny pył. Urządzenie jest wyposażone w wysoce precyzyjny żyroskop, podczerwień i wykorzystuje algorytm integrujący wiele czujników. Zapewnia ono optymalne planowanie trasy zgodnie z kształtem i rozmiarem basenu, umożliwiając osiągnięcie skutecznego czyszczenia o wysokiej jakości.

Korpus urządzenia jest zasilany niskonapięciowym zasilaczem DC 28V, co zapewnia niezawodność i wysokie bezpieczeństwo.

Przed użyciem tego produktu należy uważnie przeczytać instrukcję obsługi, aby móc prawidłowo korzystać z urządzenia.

ZAWARTOŚĆ OPAKOWANIA

Pozycja	Nazwa	Dane techniczne	Ilość (szt.)	Uwagi
1	Korpus odkurzacza i kabel	CF 600	1	w pudełku
2	Skrzynka zasilająca	Moc I 130	1	w pudełku
3	Instrukcja Obsługi		1	w plastikowej torbie

DANE TECHNICZNE

- Znamionowe napięcie wejściowe: 100~240VAC
- Częstotliwość: 50Hz/60Hz
- Napięcie wyjściowe: DC28V
- Moc zasilacza: 130W; moc urządzenia: 100W
- Czas pracy: 1h/2h/3h
- 4 tryby pracy: cały basen/dno basenu/ściana basenu/linia wodna
- Filtracja wody: ok. 15 m³/h
- Wydajność filtracji: 180μ
- Prędkość ruchu: 11m/min~16m/min
- Wodoodporność: odkurzacz IPX8, skrzynka zasilająca IPX5
- Obsługa urządzenia za pomocą połączenia Bluetooth oraz aplikacji
- Temperatura środowiska pracy: 0~+40°C

STAN WODY W BASENIE

Uwaga: Stan wody w basenie musi być zgodny z poniższymi parametrami:

- PH: 7,0-7,4
- Temperatura: 50°F -95°F (10°C -35°C)
- Sól: Maks. 5,000 ppm
- Chlor: Maks. 2 ppm

INSTRUKCJE UŻYTKOWANIA

INSTALACJA

Skrzynka sterownicza zasilania musi być umieszczona w odpowiednim miejscu, aby umożliwić dotarcie odkurzacza do każdego zakątka basenu. Jednocześnie skrzynka sterownicza zasilania nie powinna znajdować się w odległości mniejszej niż 3,5 metra od krawędzi basenu.

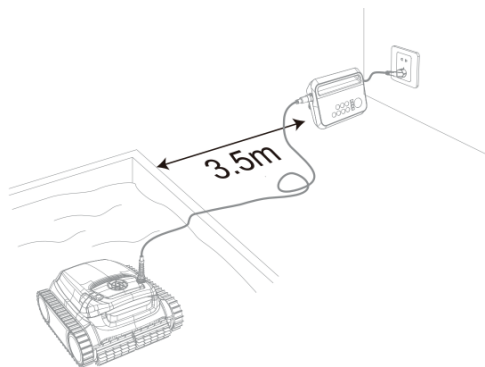

ZANURZENIE ODKURZACZA

- Podczas wkładania odkurzacza do basenu, należy skierować dno odkurzacza w stronę ściany basenu, trzymać za uchwyt i włożyć odkurzacza do wody. Odkurzacza będzie powoli wypuszczał gaz (gaz musi zostać całkowicie wypuszczony, w przeciwnym razie wpłynie to na prawidłowe działanie urządzenia). Należy pozwolić urządzeniu swobodnie opaść na dno basenu.

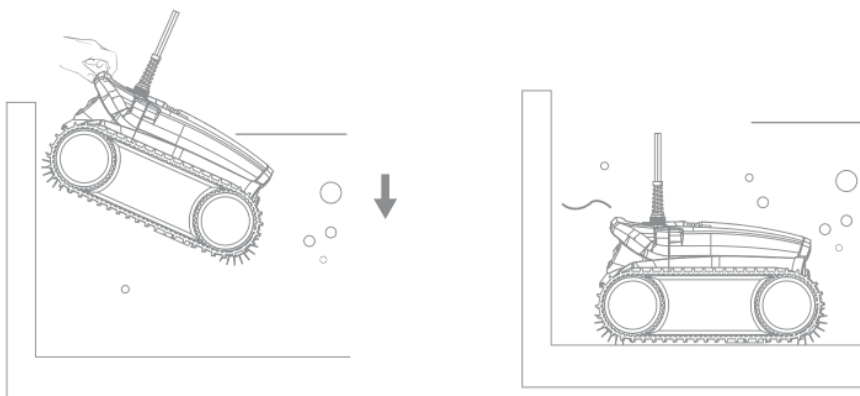

INSTRUKCJE UŻYTKOWANIA

- Podczas wyjmowania odkurzacza z basenu wystarczy trzymać za uchwyt, nie należy ciągnąć za kabel.

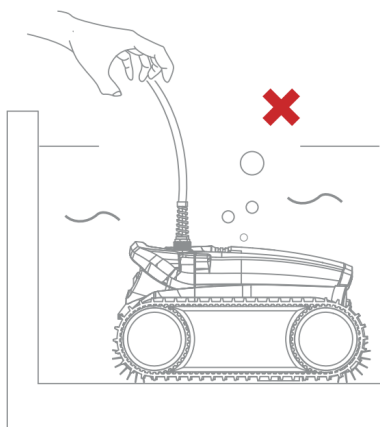
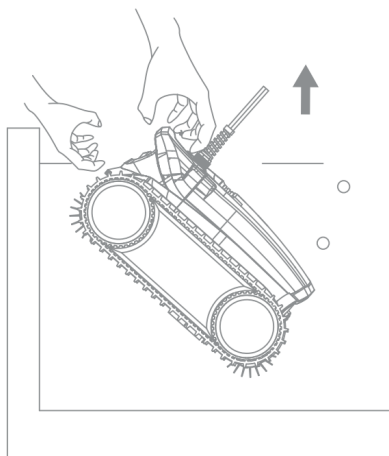

OPERACJE



• Przycisk Zasilania:

Długie naciśnięcie (3 sek.) --> uruchomienie/wyłączenie.

Krótkie naciśnięcie (po uruchomieniu) --> tryb gotowości/praca automatyczna.

Stan podświetlenia wskaźnika:

Zawsze włączony --> tryb gotowości.

Płynnie zmienia się jasność --> praca automatyczna.

Miganie --> stan błędu.

• Przycisk Bluetooth:

Jest używany z aplikacją, naciśnij przycisk i przytrzymaj przez 3 sekundy, a następnie połącz się z Bluetooth zgodnie z nazwą użytkownika i hasłem wysłanym przez aplikację.

Stan podświetlenia wskaźnika: Podczas parowania wskaźnik miga przez 1 sekundę.

Po nawiązaniu połączenia wskaźnik jest zawsze włączony.

INSTRUKCJE UŻYTKOWANIA

POŁĄCZENIE APLIKACJI

- **Pobierz aplikację:**

- Dla telefonów z systemem Android, wyszukaj aplikację WYBOT w Google Play i pobierz ją
- Dla telefonów iPhone, wyszukaj aplikację WYBOT w App Store i pobierz ją
- Włącz urządzenie, dioda urządzenia świeci się ciągłym niebieskim światłem
- Połącz aplikację z urządzeniem w ciągu 20 sekund od uruchomienia urządzenia
- Po pomyślnym nawiązaniu połączenia aplikacja wyświetli komunikat o sukcesie połączenia
- Po wejściu do interfejsu aplikacji zostaną wyświetlone parametry bieżącego urządzenia, a użytkownicy będą mogli modyfikować parametry zgodnie z własnymi wymaganiami dotyczącymi czyszczenia (strefa czyszczenia, czas trwania)
- Po wybraniu parametrów kliknij przycisk Potwierdź
- Po ponownym uruchomieniu urządzenie wykona odpowiedni program czyszczenia zgodnie z ustawionymi parametrami

- **Uwaga:**

- Podczas korzystania z aplikacji musi ona uzyskać pozwolenie na korzystanie z Bluetooth i pozwolenie na lokalizację smartfona.
- Aplikacja jest kompatybilna z systemami iOS 14 i nowszymi oraz Android 8.0 i nowszymi.
- Aby uzyskać informacje o pogodzie w aplikacji, należy włączyć usługę lokalizacji.

KONSERWACJA

CZYSZCZENIE POJEMNIKA FILTRA

Po zakończeniu czyszczenia wyjmij odkurzacz z basenu, naciśnij tylny przycisk, górna pokrywa automatycznie odskoczy, podnieś górną pokrywę, wyjmij pojemnik filtra, wylej znajdujące się w nim zanieczyszczenia i przepłucz pojemnik filtra czystą wodą.

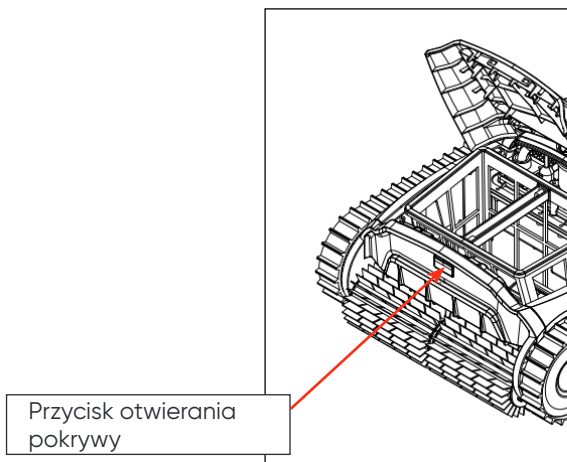

GWARANCJA

- Ten produkt jest objęty gwarancją przez 24 miesiące (dotyczy tylko zestawu napędowego i zestawu skrzynki sterowniczej) od daty zakupu. Części podlegające zużyciu, w tym Taca Filtra/Szczotka/Koła/Dysze, nie są objęte gwarancją.
- Niniejsza gwarancja traci ważność, jeśli produkt został zmodyfikowany, niewłaściwie użyty lub naprawiony przez nieautoryzowany personel.
- Gwarancja obejmuje wyłącznie wady produkcyjne i nie obejmuje żadnych uszkodzeń wynikających z niewłaściwego obchodzenia się z produktem przez właściciela.
- W przypadku reklamacji lub naprawy w okresie gwarancyjnym należy przedstawić numer zamówienia lub rejestracji.



Programy Ochrony Środowiska, Dyrektywa Europejska WEEE



Prosimy o przestrzeganie przepisów Unii Europejskiej oraz o pomoc w ochronie środowiska.

Niedziałający sprzęt elektryczny należy zwrócić do wyznaczonego przez gminę zakładu zajmującego się prawidłowym recyklingiem sprzętu elektrycznego i elektronicznego. Nie należy wyrzucać go do nieposortowanych pojemników na odpady.

W przypadku urządzeń zawierających wymienne baterie należy je wyjąć przed utylizacją produktu.